

EDITAL DE PREGÃO ELETRÔNICO Nº 022/2020

Licitação Eletrônica nº 821340

Sistema de Gestão de Processos Eletrônicos – SGPE PIMB nº 1451/2020

LOTE 2 - PARA PARTICIPAÇÃO EXCLUSIVA DE MICROEMPRESAS (ME) OU EMPRESAS DE PEQUENO PORTE (EPP), CONFORME LEI COMPLEMENTAR Nº 123/2006, ART. 48º, INCISO I.

A SCPAR Porto de Imbituba S.A., inscrita no CNPJ sob o nº 17.315.067/0001-18, com sede na Av. Presidente Vargas, 100, Centro, Imbituba - SC, leva ao conhecimento dos interessados que realizará licitação, na modalidade **PREGÃO ELETRÔNICO**, critério de julgamento **MENOR PREÇO POR LOTE**, para **FORNECIMENTO E INSTALAÇÃO DE 02 CONTÊINERES DE 40 PÉS, AMBOS PARA SERVIREM COMO BASE DE APOIO À FAMÍLIA DOS CAMINHONEIROS QUE ADENTRAM AO PORTO DE IMBITUBA, E OUTRO LOTE PARA FABRICAÇÃO, FORNECIMENTO E INSTALAÇÃO DE 02 CONTEINERES (MÓDULO HABITÁVEL) SOB MEDIDA PARA SERVIR COMO BASE DOS CONFERENTES E VIGILANTES NO CAIS 2 DO PORTO DE IMBITUBA**, pelo regime de execução empreitada por preço global, conforme descrito neste edital e seus anexos, que será regida pela Lei nº 10.520/2002, Lei nº 13.303/2016, Lei Complementar nº 123/2006 e Regulamento de Licitações e Contratos da SCPAR Porto de Imbituba disponível no site www.portodeimbituba.com.br, observando-se as alterações introduzidas posteriormente nessa legislação, e demais normas legais federais e estaduais vigentes.

O Pregão Eletrônico será realizado em sessão pública, por meio do sistema “Licitações-e” do portal do Banco do Brasil S.A, observados os termos deste Edital, devidamente aprovado pelo Departamento Jurídico da SCPAR Porto de Imbituba S.A. por meio do Parecer Jurídico Nº 151/2020, de 23/06/2020, e será conduzido pelo Pregoeiro auxiliado pela Equipe de Apoio.

A SCPAR Porto de Imbituba S.A. recomenda aos licitantes a leitura previa da “Cartilha para Fornecedores” disponível no site www.licitacoes-e.com.br.

Os documentos relacionados a seguir fazem parte integrante deste Edital:

Anexo I - Termo de Referência;

Anexo I.A – Projeto Arquitetônico – LOTE 1 – PORTARIAS 1 e 2;

Anexo I.B – Projeto Elétrico Prancha 1/3 – LOTE 1 – PORTARIA 1;

Anexo I.C – Projeto Elétrico Prancha 2/3 – LOTE 1 – PORTARIA 2;

Anexo I.D – Projeto Elétrico Prancha 3/3 – LOTE 1 – PORTARIAS 1 e 2;

Anexo I.E – Memorial Descritivo Elétrico – LOTE 1 – PORTARIAS 1 e 2;

Anexo I.F – Projeto Hidrossanitário – LOTE 1 – PORTARIA 1;

Anexo I.G – Projeto Hidrossanitário – LOTE 1 – PORTARIA 2;

Anexo I.H – Memorial Descritivo Hidrossanitário – LOTE 1 – PORTARIAS 1 e 2;

Anexo I.I – Memória de Cálculo – LOTE 1 – PORTARIAS 1 e 2;

Anexo I.J – Cronograma Físico – LOTES 1 e 2;

Anexo II - Modelo de Proposta de Preço

Anexo II.A – Modelo de Proposta de Preço LOTE 1;

Anexo II.B – Modelo de Proposta de Preço LOTE 2;

Anexo III - Modelo de Declaração de Cumprimento de Requisitos de Habilitação;

Anexo IV - Minuta do Contrato.

1. DA LICITAÇÃO

1.1 – Do objeto

FORNECIMENTO E INSTALAÇÃO DE 02 CONTÊINERES DE 40 PÉS, AMBOS PARA SERVIREM COMO BASE DE APOIO À FAMÍLIA DOS CAMINHONEIROS QUE ADENTRAM AO PORTO DE IMBITUBA, E OUTRO LOTE PARA FABRICAÇÃO, FORNECIMENTO E INSTALAÇÃO DE 02 CONTEINERES (MÓDULO HABITÁVEL) SOB MEDIDA PARA SERVIR COMO BASE DOS CONFERENTES E VIGILANTES NO CAIS 2 DO PORTO DE IMBITUBA

1.1.1 - Especificações, quantitativos e condições estão estabelecidas no Termo de Referência - Anexo I deste Edital e nas demais disposições previstas neste edital.

1.2 – Recebimento e Abertura das Propostas:

1.2.1 - Data/Hora: até as 11h 00m do dia 20 de julho de 2020.

1.3 – Início da Sessão de Disputa de Preços:

1.3.1 - Data/Hora: às 14h 00m do dia 20 de julho de 2020.

1.4. É recomendável que os licitantes registrem suas propostas com antecedência, não deixando para cadastrá-las no dia do certame. O sigilo das propostas é garantido pelo administrador do sistema e apenas na data e horário previstos para a abertura, os valores das propostas comerciais tornam-se publicamente conhecidas.

1.5. **ATENÇÃO:** Alertamos aos Srs. Licitantes que a Proposta Comercial e Documentos de Habilitação, conforme exigências do Edital deverão ser apresentados exclusivamente por meio do sistema do Banco do Brasil (Licitações-e), até a data e horário limite do acolhimento de proposta.

2 – CONDIÇÕES DE PARTICIPAÇÃO

2.1. Poderão participar desta licitação as empresas que atendam a todas as exigências estabelecidas neste Edital.

2.2 – Não será admitida a participação de:

2.2.1 – sociedades cooperativas;

2.2.2 – empresas em consórcio;

2.2.3 – Empresas concordatárias ou cuja falência tenha sido declarada, que se encontram sob concurso de credores, em dissolução ou em liquidação;

2.2.4 – Empresas em recuperação judicial ou extrajudicial, exceto se comprovada, respectivamente, a aprovação ou homologação do plano de recuperação pelo juízo competente e apresentada certidão emitida pelo juízo da recuperação que ateste aptidão econômica e financeira para o certame.

2.2.5 – empresas punidas com suspensão do direito de licitar ou contratar com a Administração usuária do Cadastro Geral de Fornecedores do Estado de Santa Catarina – SEA, durante o prazo estabelecido para a penalidade;

2.2.6 – empresas que tenham sido declaradas inidôneas para licitar ou contratar com a Administração Pública;

2.2.7 – empresas cujos diretores, gerentes, sócios e empregados sejam empregados ou dirigentes da SCPAR Porto de Imbituba S.A., bem como membro efetivo ou substituto da Comissão de Licitação.

2.2.8 – se enquadre em alguma das vedações previstas na Lei 13.303/16, notadamente em seus artigos 37, 38 e 44.

2.3 - A participação para o LOTE 2 é restrita às Microempresas (ME) e Empresas de Pequeno Porte (EPP) legalmente autorizados a atuarem no ramo pertinente ao objeto desta licitação, que atendam a todas as exigências contidas neste Edital.

3 – DO CREDENCIAMENTO PARA PARTICIPAR DO CERTAME

3.1. - Para acesso ao sistema eletrônico os interessados em participar do presente Pregão Eletrônico deverão dispor de chave de identificação e senha pessoal (intransferíveis), obtidas junto às Agências do Banco do Brasil S.A., sediadas no País.

3.1.1 - Os interessados em se cadastrar no sistema poderão obter maiores informações na Central de Atendimento do Banco do Brasil, telefones: 0800 729 0500 e 3003 0500 (capitais e regiões metropolitanas), ou diretamente no sítio eletrônico www.licitacoes-e.com.br - Orientações para o Fornecedor.

3.2 - A chave de identificação e a senha terão validade de 01 (um) ano e poderão ser utilizadas em qualquer Pregão Eletrônico, salvo quando canceladas por solicitação do credenciado, ou por iniciativa da SCPAR Porto de Imbituba S.A., devidamente justificada, ou do administrador do sistema.

3.3 - É de exclusiva responsabilidade do usuário o sigilo da senha, bem como seu uso em qualquer transação efetuada diretamente ou por seu representante, não cabendo à SCPAR Porto de Imbituba S.A. a responsabilidade por eventuais danos decorrentes de uso indevido da senha, ainda que por terceiros.

3.4 - O interessado deverá comunicar imediatamente ao órgão administrador do sistema qualquer acontecimento que possa comprometer o sigilo ou a inviolabilidade do uso da senha, para imediato bloqueio de acesso.

3.5 - O credenciamento do licitante e de seu representante legal junto ao sistema eletrônico implica a responsabilidade legal pelos atos praticados e a presunção de capacidade técnica para realização das transações inerentes ao Pregão Eletrônico.

3.6 - É de responsabilidade do Licitante, sob pena de aplicação das multas previstas na legislação e no presente Edital, a auto declaração junto ao sistema eletrônico, para a condição de qualificação de Microempresa - ME ou Empresa de Pequeno Porte – EPP.

3.7 - Nenhum representante legal poderá representar mais de uma empresa licitante para o mesmo lote, neste Certame.

4 – PROCEDIMENTOS DA SESSÃO

4.1 - ORIENTAÇÕES GERAIS PARA CADASTRAMENTO DO VALOR DA PROPOSTA COMERCIAL E DOCUMENTOS DE HABILITAÇÃO NO SISTEMA DE LICITAÇÕES

4.1.1 - O licitante deverá observar as datas e horários limites previstos para entrega e abertura das propostas, atentando também para a data e horário para início da disputa.

4.1.2 - O licitante, no ato de envio de sua proposta, deverá manifestar, em campo próprio do sistema eletrônico, que cumpre plenamente os requisitos de habilitação e que sua proposta está em conformidade com as exigências do instrumento convocatório.

4.1.3 - O licitante deverá encaminhar juntamente com o registro do valor da proposta comercial do lote, no sistema, os documentos de habilitação exigidos no item 6 deste Edital, exclusivamente por meio do sistema, até a data e o horário estabelecidos para abertura da sessão pública.

4.1.3.1 - Maiores informações e detalhamentos disponíveis na íntegra em “Orientações para Envio de Proposta e Documentos de Habilitação - Fornecedores”, disponível no site www.licitacoes-e.com.br.

4.1.3.2 - O licitante, no ato de envio de sua proposta, deverá enviar, obrigatoriamente, através de campo próprio do sistema, que aceita as condições do edital e seus anexos.

4.1.4 - As microempresas e empresas de pequeno porte, no ato de envio de sua proposta, em campo próprio do sistema, deverão declarar que atendem aos requisitos do artigo 3º da Lei Complementar n. 123/2006, para fazer jus aos benefícios previstos na referida Lei.

4.1.4.1 - A não declaração indicará que a microempresa, ou empresa de pequeno porte, optou por não utilizar os benefícios previstos na Lei Complementar n. 123/2006.

4.1.4.2 - A declaração falsa relativa ao cumprimento dos requisitos de habilitação e proposta referente aos impedimentos e sobre a condição de microempresa e empresa de pequeno porte sujeitará o licitante às sanções previstas neste edital.

4.1.5 - O licitante deverá encaminhar sua proposta de preços preenchendo o campo específico no sistema de licitações do Banco do Brasil (www.licitacoes-e.com.br).

4.1.5.1 - O preenchimento da proposta, no sistema de licitações é de exclusiva responsabilidade do licitante, não cabendo à SCPAR Porto de Imbituba S.A. qualquer responsabilidade.

4.1.5.2 - Até a data e hora definidas para abertura das propostas, o licitante poderá retirar ou substituir a proposta anteriormente apresentada.

4.1.5.3 - No sistema, deverá ser cotado preço global, contendo no máximo 02 (duas) casas decimais, sem arredondamentos. No preço cotado deverão estar incluídos todos os custos e despesas, tais como: tributos, impostos, taxas e outros necessários ao cumprimento integral do objeto.

4.1.5.4. - Quando o objeto licitado estiver enquadrado em algumas das vedações previstas no artigo 17 da Lei Complementar n. 123/2006, os licitantes microempresas ou empresas de pequeno porte que forem optantes do Simples Nacional deverão formular suas propostas desconsiderando os benefícios tributários do regime a quem fazem jus.

4.1.6. O licitante será responsável por todas as transações que forem efetuadas em seu nome no sistema eletrônico, declarando e assumindo como firmes e verdadeiras suas propostas e lances, inclusive os atos praticados diretamente ou por seu representante, não cabendo à SCPAR Porto de Imbituba S.A. responsabilidade por eventuais danos decorrentes de uso indevido da senha, ainda que por terceiros, sendo responsável também pela sua conexão ao sistema de licitações, com internet estável e confiável e com velocidade compatível a sua necessidade.

4.1.7. Caberá ao licitante acompanhar as operações no sistema eletrônico durante a sessão pública do pregão, ficando responsável pelo ônus decorrente da perda de negócios diante da inobservância de quaisquer mensagens emitidas pelo sistema ou de sua desconexão.

4.1.8. O licitante deverá comunicar imediatamente ao Banco do Brasil (órgão provedor do sistema) qualquer acontecimento que possa comprometer o sigilo ou a inviabilidade do uso da senha, para imediato bloqueio de acesso.

4.1.9. Demais orientações quanto ao encaminhamento da proposta estão constantes no site <https://www.licitacoes-e.com.br>.

4.2 - ACESSO AO SISTEMA E ACOLHIMENTO DA PROPOSTA

4.2.1 - O acesso ao sistema se dará por meio da digitação de senha pessoal e intransferível do representante credenciado e subsequente encaminhamento da proposta de preços, exclusivamente por meio do sistema eletrônico, observados data e horário limite estabelecidos no Edital ou em eventual alteração. A informação dos dados para acesso deve ser feita na página inicial do sítio eletrônico www.licitacoes-e.com.br, opção “Acesso Identificado”.

4.2.2 - O licitante declarará no sistema, antes de registrar sua proposta, que cumpre plenamente os requisitos de habilitação e que sua proposta está em conformidade com as exigências do instrumento convocatório.

4.2.2.1 - A declaração falsa relativa ao cumprimento dos requisitos de habilitação e proposta sujeitará o licitante às sanções legais cabíveis.

4.2.2.2 - O licitante será responsável por todas as transações que forem efetuadas em seu nome no sistema eletrônico, declarando e assumindo como firmes e verdadeiras suas propostas e lances, inclusive os atos praticados diretamente ou por seu representante, não cabendo ao administrador do sistema ou à SCPAR Porto de Imbituba S.A. responsabilidade por eventuais danos decorrentes de uso indevido da senha, ainda que por terceiros.

4.2.3 - Deverá ser cotado no sistema eletrônico (www.licitacoes-e.com.br) o valor total do Lote (quantidade x preço unitário) em reais, contendo no máximo 2 (duas) casas decimais.

4.3 - ABERTURA DAS PROPOSTAS

4.3.1 - A partir do horário previsto no edital, a sessão pública na internet será aberta por comando do pregoeiro no sítio eletrônico www.licitacoes-e.com.br.

4.3.2 - Os licitantes poderão participar da sessão pública na internet, devendo utilizar sua chave de acesso e senha.

4.3.3 - O pregoeiro verificará as propostas apresentadas, desclassificando aquelas que não estejam em conformidade com os requisitos estabelecidos no edital.

4.3.4 - A desclassificação de proposta será sempre fundamentada e registrada no sistema, com acompanhamento em tempo real por todos os participantes.

4.3.5 - As propostas contendo a descrição do objeto, valor e eventuais anexos estarão disponíveis na internet.

4.3.6 - O sistema disponibilizará campo próprio para troca de mensagens entre o pregoeiro e os licitantes.

4.3.7 - O sistema ordenará, automaticamente, as propostas classificadas pelo pregoeiro, sendo que somente estas participarão da fase de lance.

4.3.8 - Caberá ao licitante acompanhar as operações no sistema eletrônico durante a sessão pública do Pregão, ficando responsável pelo ônus decorrente da perda de negócios diante da inobservância de quaisquer mensagens emitidas pelo sistema ou de sua desconexão.

4.3.9 - Classificadas as propostas, o pregoeiro dará início à fase competitiva, quando então os licitantes poderão encaminhar lances exclusivamente por meio do sistema eletrônico.

4.3.9.1 – Todas as propostas classificadas participarão da etapa competitiva de lances.

4.4 - ETAPA DE LANCES

4.4.1 - Aberta a etapa de lances pelo Pregoeiro, os representantes dos licitantes classificados deverão estar conectados ao sistema para participar da sessão de disputa.

4.4.2 - Os licitantes serão imediatamente informados do recebimento dos lances e do valor consignado no registro.

4.4.3 - Os licitantes poderão oferecer lances sucessivos, observados o horário fixado para abertura da sessão e as regras estabelecidas neste edital.

4.4.4 - O licitante somente poderá oferecer lance inferior ao último por ele ofertado e registrado pelo sistema.

4.4.5 - Não serão aceitos dois ou mais lances iguais, prevalecendo aquele que for recebido e registrado primeiro.

4.4.6 - Durante a sessão pública, os licitantes serão informados, em tempo real, do valor do menor lance registrado, vedada a identificação do licitante.

4.4.7 - A etapa de lances da sessão pública será encerrada em prazo nunca inferior a 10 (dez) minutos, com exceção aos Pregões em que tenha sido classificada apenas uma proposta, que poderá ser encerrado em prazo inferior.

4.4.8 – O fechamento da etapa de lances se dará quando decorrer o lapso de 02 (dois) minutos sem a oferta de novos lances.

4.4.9 - No caso de desconexão do pregoeiro, no decorrer da etapa de lances, se o sistema eletrônico permanecer acessível aos licitantes, os lances continuarão sendo recebidos, sem prejuízo dos atos realizados;

4.4.10 - Quando a desconexão do pregoeiro persistir por tempo superior a 10 (dez) minutos, a sessão do pregão na forma eletrônica será suspensa e reiniciada somente após comunicação aos participantes divulgada no sítio eletrônico da SCPAR Porto de Imbituba S.A., além de divulgação no sítio eletrônico onde ocorre o certame.

4.4.11 - Encerrada a etapa competitiva por meio da apresentação de lances, o sistema verificará a incidência de eventual direito de preferência a ser concedido a licitante enquadrada na condição de microempresa ou empresa de pequeno porte e na sequência as propostas serão classificadas em ordem crescente a partir do menor preço por lote.

4.5 – JULGAMENTO

4.5.1 - Para o julgamento das propostas será adotado o critério de menor preço por Lote.

4.5.2 - Encerrada a etapa de lances, será assegurada a preferência à contratação de microempresas (ME) ou empresas de pequeno porte (EPP) nos termos da Lei Complementar nº 123, de 14 de dezembro de 2006.

4.5.3 - O sistema identificará automaticamente as empresas que se declararam como ME/EPP e examinará as situações de empate.

4.5.3.1 - Entende-se por empate aquelas situações em que as propostas apresentadas por ME/EPP sejam iguais ou até 5% (cinco por cento) superiores à proposta mais bem classificada e desde que a melhor oferta inicial não seja de uma microempresa ou empresa de pequeno porte, conforme disposto na Lei Complementar nº 123, de 14 de dezembro de 2006, procedendo-se conforme segue:

4.5.3.1.1 - No caso de empate nos termos do subitem 4.5.3.1, o Pregoeiro oportunizará à ME ou EPP mais bem classificada apresentar proposta de preço inferior àquela considerada vencedora do certame no prazo máximo de 5 (cinco) minutos após o encerramento dos lances, sob pena de preclusão, sendo que, exercida a oportunidade a que se refere este subitem, sua proposta será classificada em primeiro lugar.

4.5.3.1.2 - Verificando-se valores iguais nas propostas de ME e EPP, que estejam enquadradas na situação prevista no subitem 4.5.3.1, o sistema reconhecerá o empate ficto automaticamente, convocando o fornecedor para oferecimento de novo lance, sempre melhor que o lance vencedor durante a disputa, no tempo decadencial de 5 minutos. O prazo é decadencial e, não havendo manifestação da empresa, o sistema verifica se há outra em situação de empate, realizando o chamado de forma automática. Não havendo mais nenhuma empresa em situação de empate, caberá ao Pregoeiro dar encerramento à disputa do lote.

4.5.3.1.3 - Caso a ME ou EPP melhor classificada recuse o benefício previsto no subitem 4.5.3.1.1, serão convocadas as MEs ou EPPs remanescentes que porventura se enquadrem na hipótese do subitem 4.5.3.1, na ordem de classificação, para exercício do mesmo direito.

4.5.3.1.4 - Não verificada a hipótese prevista no subitem 4.5.3.1 ou não exercido o direito previsto no subitem 4.5.3.1.1 será mantida a classificação em primeiro lugar da proposta vencedora do certame.

4.5.4 - Será assegurada, como critério de desempate, preferência de contratação para as microempresas e empresas de pequeno porte, na forma dos art. 44 e 45 da Lei Complementar nº 123/06.

4.5.4.1 - Em caso de permanência de empate mesmo após observado o item 4.5.4, serão utilizados, na ordem em que se encontram enumerados, os seguintes critérios de desempate:

I - disputa final, em que os licitantes empatados poderão apresentar nova proposta fechada, em ato contínuo ao encerramento da etapa de julgamento;

II - avaliação do desempenho contratual prévio dos licitantes, desde que exista sistema objetivo de avaliação instituído;

III - os critérios estabelecidos no art. 3º da Lei no 8.248/91, e no § 2º do art. 3º da Lei nº 8.666/93;

IV - sorteio.

4.5.4.2 - Para fins de verificação de empate serão considerados propostas com valores idênticos.

4.5.5 - Havendo indícios de inexequibilidade dos valores ofertados, será instaurada diligência para que o Licitante ofertante da melhor proposta possa, no prazo fixado:

I. Comprovar a exequibilidade; ou

II. Ajustar os valores ofertados.

4.5.5.1 - Optando por comprovar a exequibilidade de sua proposta, o Licitante deverá apresentar justificativas ou documentos que comprovem a viabilidade e a compatibilidade dos valores ofertados com os custos e despesas necessários à integral execução do objeto.

4.5.5.2 - Optando por ajustar os valores ofertados, o Licitante deverá apresentar proposta readequada (tendo como limite máximo o valor global ofertado na proposta) e, se for o caso, justificativas para os ajustes realizados.

4.6 - VERIFICAÇÃO DA EFETIVIDADE DOS LANCES OU PROPOSTAS

4.6.1 - Efetuado o julgamento dos lances ou propostas, será verificada a sua efetividade, promovendo-se a desclassificação daqueles que:

I – Contenham vícios insanáveis;

II – Descumpram especificações técnicas constantes do instrumento convocatório;

III – Apresentem preços manifestamente inexequíveis ou não tenham sua exequibilidade demonstrada, quando exigido pela SCPAR Porto de Imbituba;

IV – Se encontrem acima do orçamento estimado para a contratação; ou

V – Apresentem desconformidade com outras exigências do instrumento convocatório, salvo se for possível a acomodação a seus termos antes da adjudicação do objeto e sem que se prejudique a atribuição de tratamento isonômico entre os licitantes.

4.6.2 - A verificação da efetividade dos lances ou propostas poderá ser feita exclusivamente em relação aos lances e propostas mais bem classificados.

4.6.3 - A SCPAR Porto de Imbituba S.A. poderá realizar diligências para aferir a exequibilidade das propostas ou exigir dos licitantes que ela seja demonstrada.

4.6.4 - Quando todos os licitantes forem desclassificados ou inabilitados, a SCPAR Porto de Imbituba S.A. poderá fixar prazo de até 8 (oito) dias úteis para a apresentação de novas propostas ou documentação escoimadas das causas que culminaram nas respectivas desclassificações ou inabilitações.

4.7 – NEGOCIAÇÃO

4.7.1 - Após o encerramento da etapa de lances da sessão pública, o pregoeiro poderá encaminhar, pelo sistema eletrônico, contraproposta ao licitante que tenha apresentado lance mais vantajoso, para que sejam obtidas melhores condições;

4.7.2 - A negociação será realizada por meio do sistema, podendo ser acompanhada pelos demais licitantes;

4.7.3 - Confirmada a efetividade do lance ou proposta que obteve a primeira colocação na etapa de julgamento, ou que passe a ocupar essa posição em decorrência da desclassificação de outra que tenha obtido colocação superior, a SCPAR Porto de Imbituba deverá negociar condições mais vantajosas com quem o apresentou.

4.7.4 - Ainda que a proposta do primeiro classificado esteja acima do orçamento estimado, deverá haver negociação com o licitante para obtenção de condições mais vantajosas.

4.7.4.1 - A negociação de que trata o item 4.7.4 deverá ser feita com os demais licitantes, segundo a ordem de classificação, quando o primeiro colocado, após a negociação, for desclassificado por sua proposta permanecer superior ao orçamento estimado.

4.7.5 - Se depois de adotada a providência referida no item 4.7.4.1 deste artigo não for obtido valor igual ou inferior ao orçamento estimado para a contratação, será revogada a licitação.

5 – DA PROPOSTA DE PREÇOS

5.1 - Após a fase de negociação o pregoeiro solicitará o imediato e correto detalhamento da proposta comercial, em formato digital conforme modelo disponível no Anexo II deste edital, exclusivamente por meio do sistema, em um prazo máximo de 1 (uma) hora a contar da solicitação do pregoeiro no chat de mensagens do lote, prazo este prorrogável a critério do Pregoeiro. A referida proposta deverá estar devidamente preenchida e assinada. É de responsabilidade do licitante confirmar o recebimento do documento junto ao respectivo pregoeiro. O não atendimento no prazo estipulado e consequente prorrogação, se houver, resultará na desclassificação do licitante.

5.1.1 - A Proposta de Preços, a qual deverá ser apresentada com base nas especificações do Anexo I (Termo de Referência) deste Edital, deverá conter, ainda:

a) a identificação do objeto ofertado, observadas as especificações constantes do Anexo I do presente edital, e quaisquer outros elementos referentes ao objeto cotado para que o pregoeiro possa identificar facilmente o cumprimento das especificações do Termo de Referência.

b) os preços unitários e total, obtidos após a etapa de lances e eventual negociação expressos, em Reais, com no máximo 2 (dois) algarismos decimais;

5.1.2 - Fica estabelecido como 60 (sessenta) dias o prazo de validade das propostas, o qual será contado a partir da data da sessão pública.

5.1.3 – Em caso de apresentação, pela Licitante, de informação divergente daquela especificada nesta Licitação, prevalecerão as especificações do Termo de Referência/Projeto Básico.

5.2 - O valor máximo aceitável para a execução total do objeto será sigiloso, em atendimento ao art. 34 da Lei Federal nº 13.303/2016, podendo ser divulgado após o encerramento da etapa competitiva de lances, na fase de negociação.

5.2.1 - Nos preços cotados devem estar inclusos todos os custos relacionados com a remuneração e encargos sociais, bem como quaisquer outros pertinentes à prestação do serviço objeto deste Edital, tais como taxas, impostos, fretes, e demais despesas diretas e indiretas incidentes sobre o(s) mesmo(s).

5.3 - Constatado erro de preenchimento na proposta de preço do licitante, o pregoeiro poderá solicitar a readequação da proposta, desde que mantido o valor global ofertado.

6 – DOS DOCUMENTOS DE HABILITAÇÃO

6.1 - Encerrada a etapa de lances da sessão pública, ou da eventual negociação, será verificado o atendimento das condições de habilitação do Licitante que tiver formulado a proposta melhor classificada.

6.2 - O Licitante que não atender as exigências do Edital será inabilitado. Neste caso, o Pregoeiro examinará os documentos dos demais Licitantes, observando a ordem de classificação das propostas, até a apuração de um Licitante que atenda as condições de habilitação.

6.2.1 - Constatado o atendimento pleno às exigências do Edital, a proposta de preços de menor valor será declarada vencedora e, em não havendo recurso, o Pregoeiro poderá adjudicar o objeto ao Licitante arrematante.

6.3 - Todos os documentos integrantes da proposta comercial e da documentação de habilitação serão considerados como verdadeiros, conforme declaração realizada pelo licitante (Anexo III), podendo ser diligenciados na forma do item 16.1 deste edital. A falsidade da declaração ou da apresentação de documentos falsos caracteriza conduta passível de sanção, conforme Artigo 168, II do Regulamento de Licitações e Contratos da SCPAR Porto de Imbituba S.A.

6.5 - A documentação para fins de HABILITAÇÃO é constituída de:

6.5.1 - Habilitação jurídica:

I - Pessoa Jurídica:

a) ato constitutivo, estatuto ou contrato social em vigor, devidamente registrado, em se tratando de sociedades comerciais sendo que, no caso de sociedades por ações, deverá se fazer acompanhar da ata de eleição de seus administradores;

a.1) Em se tratando de associações, inscrição do ato constitutivo, acompanhada de ato formal de designação de diretoria em exercício.

a. II) Em se tratando de sociedade estrangeira em funcionamento no país, Decreto de autorização e ato de registro ou autorização para funcionamento expedido pelo órgão competente, quando a atividade desempenhada assim o exigir.

d) Prova de inscrição no Cadastro Nacional de Pessoas Jurídicas – CNPJ.

e) Ausência de restrições no Cadastro de Empresas Inidôneas e Suspensas (CEIS/CGU), mantido pela Controladoria Geral da União, mediante consulta no endereço eletrônico www.portaltransparencia.gov.br/sancoes/ceis através de diligência pela própria SCPAR Porto de Imbituba S.A.

II - Pessoa Física ou Empresário Individual:

a) Identificação civil e prova de inscrição no Cadastro de Pessoas Físicas – CPF.

b) Comprovante de domicílio.

c) Comprovante de inscrição no Registro Público de Empresas Mercantis, no caso de empresário individual.

d) Inscrição junto ao INSS (NIT ou PIS/PASEP).

e) Cópia do passaporte com visto em conformidade com a legislação federal vigente que permita atuar profissionalmente no Brasil, no caso de estrangeiro.

f) Ausência de restrições no Cadastro de Empresas Inidôneas e Suspensas (CEIS/CGU), mantido pela Controladoria Geral da União, mediante consulta no endereço eletrônico www.portaltransparencia.gov.br/sancoes/ceis através de diligência pela própria SCPAR Porto de Imbituba S.A.

6.5.1.1 - Os documentos de habilitação jurídica deverão fazer prova inequívoca de que a empresa licitante tem entre os objetos sociais a prestação/fornecimento do serviço/bem que constituem o objeto deste certame.

6.5.1.2 - No caso de Microempresa (ME) ou Empresa de Pequeno Porte (EPP), para usufruir dos benefícios previstos na Lei Complementar nº 123, de 14 de dezembro de 2006 e alterações posteriores, estas deverão apresentar os documentos abaixo:

6.5.1.2.1.- Certidão expedida pela Junta Comercial ou pelo Cartório de Registro Civil de Pessoa Jurídica, comprovando a sua condição de Microempresa (ME) ou Empresa de Pequeno Porte (EPP).

NOTA:

- A não apresentação dos documentos informados no subitem 6.5.1.2.1, não implica a inabilitação do Licitante, desde que a empresa não tenha usufruído dos benefícios previstos na Lei Complementar nº 123/2016 para participação em Licitações.

6.5.2 – Regularidade fiscal e trabalhista:

a) Prova de regularidade com o INSS, mediante a apresentação da Certidão Conjunta relativa aos Tributos Federais e a Dívida Ativa da União;

b) Prova de regularidade relativa ao Fundo de Garantia por Tempo de Serviço (FGTS), mediante a apresentação do Certificado de Regularidade do FGTS (CRF);

c) Prova da regularidade com a Fazenda Pública do Estado de Santa Catarina, mediante a apresentação de Certidão Negativa de Débitos ou Certidão Positiva com Efeitos de Negativa.

6.5.3 - Qualificação Econômico-financeira:

a) Certidão negativa de falência, concordata, recuperação judicial ou extrajudicial, expedida pelo distribuidor ou pelos cartórios de registro da falência, recuperação judicial ou recuperação extrajudicial da sede da pessoa jurídica, com prazo de validade expresso.

a.1) Só será permitida a participação de empresas em recuperação judicial e extrajudicial se comprovada, respectivamente, a aprovação ou a homologação do plano de recuperação pelo juízo competente e apresentada certidão emitida pelo juízo da recuperação, que ateste a aptidão econômica e financeira para o certame.

6.5.4 – Qualificação Técnica:

Para o LOTE 1:

I. Comprovação de aptidão da empresa licitante: a comprovação de aptidão da empresa será feita por atestado(s)/certificado(s) fornecido(s) por pessoas jurídicas de direito público ou privado, onde conste que a empresa licitante executou ou esteja executando serviço(s) semelhante(s) ao objeto desta contratação com as seguintes características:

a. conter a indicação de montagem e instalação de 01 contêiner de 40 pés ou equivalente;

b. o(s) atestado(s)/certificado(s) deverá(ão) ser emitido(s) em papel timbrado da concedente, datado e assinado, devendo constar o local onde foi executado o serviço, a data de execução, as quantidades executadas e se o mesmo foi executado e concluído dentro do prazo previsto em contrato. Ao atestado deverão vir anexadas fotos dos respectivos serviços

II. Comprovação de capacidade técnico-profissional: comprovação do licitante de possuir em seu quadro permanente, na data prevista para entrega da proposta, profissional de nível superior ou outro devidamente reconhecido pela entidade competente, mediante apresentação de Certidão de Acervo Técnico (CAT) expedido pelo CREA/CAU, onde conste que o profissional executou ou esteja executando serviços semelhantes ao objeto desta contratação, com as seguintes características:

a. direção, supervisão, coordenação e/ou execução de montagem e instalação de 01 contêiner de 40 pés ou equivalente, referente ao item II.a;

III. Vínculo empregatício: comprovação de vínculo empregatício com o profissional que apresentou acervo técnico para atender ao item anterior. A comprovação de vínculo profissional far-se-á mediante a apresentação de:

a. carteira de trabalho (CPTS) em que conste o licitante como contratante e o profissional como pertencente ao quadro permanente da empresa, contrato social do licitante em que conste o profissional como sócio, ata de eleição do diretor (sociedade anônima - caso o profissional ocupe tal posição na empresa licitante), contrato de prestação de serviços ou declaração de contratação futura do profissional indicado, desde que acompanhada de declaração de anuência do profissional, vinculada a esta licitação, ou outro meio idôneo apto a demonstrar o vínculo empregatício;

IV. A contratação do profissional para atender ao item anterior não poderá ser por período de experiência ou por prazo explícito em contrato inferior ao cumprimento do prazo previsto para a execução dos serviços. Sendo que os profissionais indicados pelo licitante deverão participar da obra ou serviço objeto da licitação, admitindo-se a substituição por profissionais de experiência equivalente ou superior, desde que aprovada pela administração.

Para o LOTE 2:

I. Comprovação de aptidão da empresa licitante: a comprovação de aptidão da empresa será feita por atestado(s)/certificado(s) fornecido(s) por pessoas jurídicas de direito público ou privado, onde conste que a empresa licitante executou ou esteja executando serviço(s) semelhante(s) ao objeto desta contratação com as seguintes características:

a. conter a indicação de montagem e instalação de 01 contêiner módulo habitável ou equivalente;

b. o(s) atestado(s)/certificado(s) deverá(ão) ser emitido(s) em papel timbrado da concedente, datado e assinado, devendo constar o local onde foi executado o serviço, a data de execução, as quantidades executadas e se o mesmo foi executado e concluído dentro do prazo previsto em contrato. Ao atestado deverão vir anexadas fotos dos respectivos serviços;

II. Comprovação de capacidade técnico-profissional: comprovação do licitante de possuir em seu quadro permanente, na data prevista para entrega da proposta, profissional de nível superior ou outro devidamente reconhecido pela entidade competente, mediante apresentação de Certidão de Acervo Técnico (CAT) expedido pelo CREA/CAU, onde conste que o profissional executou ou esteja executando serviços semelhantes ao objeto desta contratação, com as seguintes características:

a. direção, supervisão, coordenação e/ou execução de montagem e instalação de 01 contêiner módulo habitável ou equivalente, referente ao item II.a;

III. Vínculo empregatício: comprovação de vínculo empregatício com o profissional que apresentou acervo técnico para atender ao item anterior. A comprovação de vínculo profissional far-se-á mediante a apresentação de:

a. carteira de trabalho (CPTS) em que conste o licitante como contratante e o profissional como pertencente ao quadro permanente da empresa, contrato social do licitante em que conste o profissional como sócio, ata de eleição do diretor (sociedade anônima - caso o profissional ocupe tal posição na empresa licitante), contrato de prestação de serviços ou declaração de contratação futura do profissional indicado, desde que acompanhada de declaração de anuência do profissional, vinculada a esta licitação, ou outro meio idôneo apto a demonstrar o vínculo empregatício;

IV. A contratação do profissional para atender ao item anterior não poderá ser por período de experiência ou por prazo explícito em contrato inferior ao cumprimento do prazo previsto para a execução dos serviços. Sendo que os profissionais indicados pelo licitante deverão participar da obra ou serviço objeto da licitação, admitindo-se a substituição por profissionais de experiência equivalente ou superior, desde que aprovada pela administração.

6.5.5 – Demais documentos de habilitação

6.5.5.1 – Declaração de Cumprimento de Requisitos de Habilitação, na forma do Anexo III ao Edital. A declaração deve estar **assinada** por representante legal da empresa, devidamente identificado, ou por procurador com poderes para emitir tal declaração. A Declaração de Cumprimento dos Requisitos de Habilitação contempla: a) Declaração de atendimento dos requisitos de habilitação; b) Declaração de confidencialidade; c) Declaração referente à inexistência de impedimento à contratação, nos termos do artigo 38 da Lei nº 13.303/16, e da Lei Estadual nº 16.493/14; d) Declaração de autenticidade de informações e documentos; e e) Declaração de atendimento à Política Anticorrupção.

6.5.6 - Disposições Gerais acerca dos Documentos de Habilitação

6.5.6.1 - As licitantes que, por sua natureza ou por força de lei, estiverem dispensadas da apresentação de determinados documentos de habilitação deverão apresentar declaração identificando a situação e citando os dispositivos legais que a isentam de tal obrigação.

6.5.6.2 - Os documentos requeridos, quando for o caso, deverão apresentar prazo de validade até a data limite fixada para a entrega dos envelopes. Não constando a vigência, será considerado o prazo de 90 (noventa) dias da data da emissão.

7 - DAS IMPUGNAÇÕES E DOS RECURSOS ADMINISTRATIVOS

7.1 - Qualquer pessoa poderá, no prazo de até 05 (cinco) dias úteis da data fixada para a realização da sessão pública, solicitar esclarecimentos, providências ou impugnar o edital, através do e-mail licitacoes@portodeimbituba.com.br.

7.1.1 - Na hipótese da SCPAR Porto de Imbituba não decidir a impugnação até a data fixada para a entrega das propostas, a licitação será adiada, convocando-se nova data para entrega das propostas com antecedência mínima de 2 (dois) dias úteis.

7.1.2 - Não serão conhecidos os pedidos de esclarecimentos e impugnações apresentados intempestivamente. As impugnações não serão conhecidas se subscritas por representante não habilitado legalmente ou não identificado.

7.1.3 - É de responsabilidade do licitante que apresentou documentos de pedido de esclarecimento ou de impugnação ao edital obter a confirmação de que houve o recebimento dos citados documentos por parte do(a) pregoeiro(a) da SCPAR Porto de Imbituba S.A. responsável por esta licitação.

7.1.4 - A não impugnação deste Edital e seus anexos, na forma e prazo previstos, implica a aceitação de todos os seus termos.

7.2 - A intenção de interpor recurso somente poderá ser promovida por Licitante, via sistema eletrônico em que ocorre o Pregão nas 24 (vinte e quatro) horas imediatamente posteriores ao ato de declaração do vencedor, quando lhe será concedido o prazo de 05 (cinco) dias úteis para apresentar as razões de recurso via e-mail ao Pregoeiro (licitacoes@portodeimbituba.com.br), ficando os demais licitantes intimados para, se assim o desejarem, apresentarem contrarrazões em igual prazo, que começará a contar do término do prazo do recorrente, sendo-lhes assegurada vista imediata dos elementos indispensáveis à defesa dos seus interesses.

7.2.1 - A falta de manifestação motivada do licitante quanto à intenção de recorrer, nos termos do inciso anterior, importará na decadência desse direito, ficando o pregoeiro autorizado a adjudicar o objeto ao licitante declarado vencedor;

7.2.2 - O acolhimento de recurso importará na invalidação apenas dos atos insuscetíveis de aproveitamento;

7.2.3 - Decididos os recursos e constatada a regularidade dos atos praticados, a autoridade competente, na forma deste edital, adjudicará o objeto e homologará o procedimento licitatório.

8 - DA ADJUDICAÇÃO E DA HOMOLOGAÇÃO

8.1 - Da sessão pública do Certame será lavrada Ata circunstanciada, com o registro das licitantes credenciadas, das propostas apresentadas na ordem de classificação, da análise dos documentos de habilitação e dos recursos interpostos, além de outros registros pertinentes.

8.2 - O procedimento de adjudicação será do Pregoeiro, se não houver recurso, ou, caso este tenha sido apresentado, da autoridade competente da SCPAR Porto de Imbituba S.A., que também procederá à homologação do certame.

9 - DA CONTRATAÇÃO

9.1 - A celebração dos contratos será formalizada com a SCPAR Porto de Imbituba S.A., consoante a minuta que constitui o Anexo IV deste Edital.

9.1.1 – Os contratos deverão ser assinados preferencialmente na forma digital.

9.1.1.1 – Para assinatura digital deverá ser utilizada a Certificação ICP-Brasil.

9.2 - Convocação para assinatura do contrato:

9.2.1 - A SCPAR Porto de Imbituba S.A. convocará a licitante vencedora, que terá o prazo de 3 (três) dias úteis, contados da data da convocação, para assinar o contrato.

9.2.2 - A licitante convocada poderá pedir prorrogação do prazo, por igual período, para assinatura do contrato, desde que formulada no curso do prazo inicial e alegado justo motivo, condicionado o atendimento do requerido à aceitação dos motivos pela Contratante.

9.2.3 - Transcorrido o prazo sem que o contrato seja assinado, a SCPAR Porto de Imbituba S.A. poderá, a seu critério, convocar as licitantes remanescentes, obedecida a ordem de classificação, para assinar contrato em idêntico prazo e nas mesmas condições da proposta da licitante vencedora.

9.3 - Havendo recusa injustificada por parte da licitante vencedora, de assinatura do contrato, aceitar ou retirar o instrumento equivalente dentro do prazo estabelecido pelo instrumento convocatório, a SCPAR Porto de Imbituba S.A. cominará multa à licitante no valor equivalente a 5% (cinco por cento) calculado sobre o valor estimado da contratação, sem prejuízo de outras sanções previstas na Lei nº 13.303/2016 e neste Edital.

9.4 - O contrato firmado poderá ser rescindido pela Contratante, a qualquer tempo, nas hipóteses previstas na Lei nº 13.303/2016 e na forma do Regulamento de Licitações e Contratos da SCPAR Porto de Imbituba S.A.

9.5 – Da rescisão contratual decorrerá o direito de a Contratante, incondicionadamente, reter os créditos relativos ao contrato até o limite do valor dos prejuízos causados ou em face ao cumprimento irregular do avençado, além das demais sanções estabelecidas neste Edital, no contrato e em lei, para a plena indenização do erário.

9.6 – As sanções e penalidades que poderão ser aplicadas à Contratante são as previstas na Lei nº 13.303/2016, no Regulamento de Licitações e Contratos da SCPAR Porto de Imbituba S.A e no contrato.

9.7 – Da execução do contrato:

9.7.1 – São partes integrantes do contrato, como se transcritos estivessem, os termos do presente Edital, seus anexos e quaisquer complementos, documentos, propostas e informações apresentados pela licitante vencedora e que deram suporte ao julgamento da licitação.

9.7.2 – Quaisquer atos ou ações praticadas por empregados, prepostos ou contratados da Contratada, que resultarem em qualquer espécie de dano ou prejuízo para a Administração Pública e/ou para terceiros, serão de exclusiva responsabilidade da Contratada.

9.7.3 – A licitante vencedora deverá manter, até o cumprimento final de sua obrigação, todas as condições de habilitação e qualificação exigidas na licitação, devendo comunicar imediatamente à Contratante qualquer alteração que possa comprometer o objeto contratado.

9.7.4 A fiscalização, aceitação e rejeição dos serviços prestados pelo Contratante atenderão ao que se encontra definido no Contrato e no Termo de Referência (Anexo I do Edital).

9.8 – Da alteração do contrato:

9.8.1 – O contrato poderá ser alterado, na forma e condições estabelecidas no artigo 81 da Lei nº 13.303/2016 e Regulamento de Licitações Contratos da SCPAR Porto de Imbituba.

9.9 – Dos prazos e da vigência e execução do Contrato

9.9.1 - Prazo de Vigência e execução do Contrato:

Para o LOTE 1:

O prazo para a execução dos serviços presentes no **LOTE 1** é de 120 (cento e vinte) dias, contado a partir da emissão da Ordem de Serviço e o prazo de vigência é de 180 (cento e oitenta) dias, contados a partir da assinatura do contrato. Esses prazos poderão ser prorrogados a exclusivo critério da empresa SCPAR Porto de Imbituba S.A., e conforme Art. 141 e Art. 142 do Regulamento de Licitações e Contratos da SCPAR Porto de Imbituba.

As atividades deverão ser desenvolvidas conforme Cronograma de Execução fornecido pela empresa contratante, cabendo à empresa contratada para os serviços em questão atentar para as respectivas etapas correspondentes aos seus serviços e cumprir rigorosamente os prazos de execução predeterminados.

Para o LOTE 2:

O prazo para a execução dos serviços presentes no **LOTE 2** é de 90 (noventa) dias, contado a partir da emissão da Ordem de Serviço e o prazo de vigência é de 120 (cento e vinte) dias, contados a partir da assinatura do contrato. Esses prazos poderão ser prorrogados a exclusivo critério da empresa SCPAR Porto de Imbituba S.A., e conforme Art. 141 e Art. 142 do Regulamento de Licitações e Contratos da SCPAR Porto de Imbituba.

9.9.2 – **O prazo de execução dos serviços** serão contados após o envio da “Autorização de Fornecimento” pela Contratante, devidamente expressa e documentada. Ressalta-se que o prazo deverá ser atendido sem atrasos, sujeito a multa contratual.

9.11 – Do Reajuste do contrato:

9.11.1 - A revisão dos preços poderá ser concedida, pelo Contratante, a partir da análise da solicitação que demonstre a alteração dos custos, a ser encaminhada pela Contratada à (ao) Contratante, nos termos do art. 81 da Lei Federal nº 13.303/2016.

9.12 - Dos direitos da Contratante:

9.12.1 - Ficam resguardados os direitos da SCPAR Porto de Imbituba S.A., em caso de rescisão administrativa, Lei nº 13.303/2016, na forma do Regulamento de Licitações e Contratos da SCPAR Porto de Imbituba S.A.

9.13 - Serão de responsabilidade da Contratada eventuais demandas judiciais, de qualquer natureza, contra ela ajuizadas, relacionadas ao presente Edital e à execução do Contrato.

10 – RECURSOS ORÇAMENTÁRIOS

10.1 – As despesas decorrentes da presente licitação correrão à conta dos recursos próprios da SCPAR Porto de Imbituba S.A. conforme seu Orçamento Anual aprovado pelo Conselho de Administração desta Companhia.

11 – DO PAGAMENTO DAS DESPESAS

11.1 – O pagamento será:

LOTE 1

A quantia será paga após o término dos serviços previstos em Ordem de Serviço, sendo pagos mensalmente conforme boletins de medição emitidos pela equipe de fiscalização do contrato.

Para efeitos de pagamento, será considerado entregue o produto/serviço completamente instalado ou realizado, de acordo com o quantitativo e composições do anexo.

LOTE 2

Pela perfeita execução do objeto licitado, a CONTRATANTE efetuará o pagamento do preço proposto pela licitante vencedora. O pagamento será efetuado após a conclusão dos serviços solicitados através de um pagamento único.

11.1.1 – liberado após o recebimento definitivo do serviço realizado, listado em cada Autorização de Serviços.

11.1.2 – efetuado em até 15 (quinze) dias após apresentação da Nota Fiscal/Fatura correspondente ao serviço efetivamente realizado, verificado e aceito pela SCPAR Porto de Imbituba S.A. A nota fiscal somente poderá ser emitida após autorização prévia e expressa da SCPAR Porto de Imbituba S.A.;

11.1.3 - liberado mediante a apresentação da comprovação de regularidade fiscal nos órgãos constantes no item 6.5.2;

11.1.4 - efetuado através de boleto bancário

11.2 – nenhum pagamento será feito à Contratada se pendente de pagamento/cumprimento qualquer sanção/multa que lhe tenha sido imposta;

11.3 – Vencido o prazo estabelecido e não efetuado o pagamento, os valores serão corrigidos com base nos mesmos critérios adotados para a atualização das obrigações tributárias, em observância ao que dispõe o artigo 117 da Constituição Estadual e o artigo 125, inciso IV, do Regulamento de Licitações e Contratos da SCPAR Porto de Imbituba.

11.4 – Caso no dia do pagamento não haja expediente na SCPAR Porto de Imbituba S.A, aquele será efetuado no primeiro dia útil subsequente;

11.5 – Caso o serviço prestado seja recusado ou a correspondente Nota Fiscal apresente incorreção, o prazo do pagamento será contado a partir da data de regularização da entrega ou do documento fiscal, a depender do evento;

11.6 – No pagamento fica autorizada a retenção dos tributos devidos na forma da legislação vigente.

12 – DAS OBRIGAÇÕES DAS PARTES

DA CONTRATADA:

- a) atender a todas as solicitações de contratação efetuadas durante a vigência do Contrato;
- b) manter todas as condições de habilitação e qualificações exigidas no Edital de Pregão Eletrônico nº 022/2020;
- c) assumir a responsabilidade pelos encargos sociais e outros, pertinentes à execução dos serviços, bem como taxas, impostos, fretes e demais despesas, diretas e indiretas, incidentes sobre o(s) mesmo(s);
- d) responsabilizar-se por todas e quaisquer despesas, inclusive despesa de natureza previdenciária, fiscal, trabalhista ou civil, bem como emolumentos, ônus ou encargos de qualquer espécie e origem, pertinentes à execução do objeto do Contrato;
- e) reparar, corrigir, remover, reconstruir ou substituir, às suas expensas, no total ou em parte, o objeto do contrato em que se verificarem vícios, defeitos ou incorreções resultantes da execução ou de

materiais empregados, e responderá por danos causados diretamente a terceiros ou à empresa pública ou sociedade de economia mista, independentemente da comprovação de sua culpa ou dolo na execução do contrato;

f) submeter-se à fiscalização por parte do Contratante;

g) obter e manter, durante todo o prazo de vigência do contrato, todas as autorizações, alvarás e licenças, seja de que natureza forem, porventura exigidas para a o cumprimento do objeto licitado;

h) cumprir com exatidão todos os termos e condições fixados pelo Termo de Referência – Anexo I ao Edital de Pregão Eletrônico nº 022/2020.

i) designar 01 (um) preposto como responsável pelo Contrato firmado com a Contratante, para participar de eventuais reuniões e ser o interlocutor do Contratado, zelando pelo fiel cumprimento das obrigações previstas neste Instrumento.

j) comunicar obrigatória e previamente à Contratante, por carta e/ou e-mail, o recebimento de qualquer determinação, inclusive as provenientes de decisões ou sentenças judiciais, que implique débito ou bloqueio na conta corrente e/ou conta salário, na qual o beneficiário recebe o crédito do Contratante.

k) Para o LOTE 1, será permitida a subcontratação dos serviços designados como pertencentes à Área Externa e dos serviços de frete do endereço da empresa até o local de instalação do contêiner neste Porto. Todavia, será mantida a inteira e direta responsabilidade da Contratada perante SCPAR Porto de Imbituba S.A., independente da opção pela subcontratação. É vedada a subcontratação de empresa ou consórcio que tenha participado do procedimento licitatório do qual se originou a contratação ou participado direta ou indiretamente, da elaboração de projeto básico ou executivo.

l) Para o LOTE 2, será permitida a subcontratação dos serviços de frete do endereço da empresa até o local de instalação do contêiner neste Porto. Todavia, será mantida a inteira e direta responsabilidade da Contratada perante SCPAR Porto de Imbituba S.A., independente da opção pela subcontratação. É vedada a subcontratação de empresa ou consórcio que tenha participado do procedimento licitatório do qual se originou a contratação ou participado direta ou indiretamente, da elaboração de projeto básico ou executivo.

m) Apresentar para emissão das credenciais permanentes, no prazo determinado pela contratante, os seguintes documentos:

Para cadastro da empresa:

- Cópia do contrato social atual (No caso de empresário individual, deve-se apresentar cópia do requerimento de empresário)

- Cópia do cartão do CNPJ atual

- Cópia do alvará de funcionamento atual

Para cadastro dos funcionários:

- Comprovante de vínculo empregatício (Cópia da ficha de registro de empregado ou cópia das páginas de foto, qualificação civil e contrato da CTPS física, se possuir)

- Documento de identificação com foto

- Certidões de antecedentes civil e criminal de primeira instância (pode ser emitida eletronicamente em <https://www.tjsc.jus.br/web/judicial/certidoes>)

- Certidão de antecedentes federal (pode ser emitida eletronicamente em <https://servicos.dpf.gov.br/antecedentes-criminais/certidao>)

- Cópia da carteira de vacinação, comprovando aplicação de vacina contra febre amarela

- Certidão informando o tipo sanguíneo e fator RH

- Planilha de solicitação de acesso fornecida pela unidade de segurança, preenchida com as informações requeridas (em anexo).

Para empresas subcontratadas:

- Todos os documentos já mencionados para cadastro de empresa
- Cópia do contrato de prestação de serviço com a empresa ganhadora da licitação
- Todos os funcionários da subcontratada deverão apresentar documentação, inclusive o vínculo empregatício com a subcontratada

DA CONTRATANTE:

- a) emitir Contrato do(s) objeto(s) licitado(s);
- b) comunicar à Contratada toda e qualquer ocorrência relacionada com a execução do(s) serviço(s);
- c) pagar à Contratada o preço ajustado, de acordo com a forma de pagamento estipulada no Edital de Pregão Eletrônico nº 022/2020;
- d) rejeitar, no todo ou em parte, o(s) serviço(s) entregue(s) pela Contratada fora das especificações do edital;
- e) fiscalizar e acompanhar a execução do Contrato, segundo seu interesse, sob os aspectos qualitativos e quantitativos, relatando irregularidades, quando for o caso;
- f) aplicar as sanções administrativas, quando se fizerem necessárias;
- g) prestar as informações e os esclarecimentos que venham a ser solicitados pela Contratada.

14 – DAS SANÇÕES E PENALIDADES

As empresas que não cumprirem as normas de licitação e as obrigações contratuais assumidas estarão sujeitas às sanções e penalidades estabelecidas na Lei Federal nº 13.303/2016 e Regulamento de Licitações e Contratos da SCPAR Porto de Imbituba S.A., quais sejam:

I – Advertência.

II – Multa:

- a) 5% do valor máximo estabelecido para a licitação, em decorrência da interposição de recursos meramente procrastinatórios;
- b) 5% do valor máximo estabelecido para a licitação, em decorrência da não regularização da documentação de habilitação, nos termos do artigo 80, §5º, do Regulamento de Licitações e Contratos da SCPAR Porto de Imbituba S.A.;
- c) 5% do valor máximo estabelecido para a licitação, pela recusa em assinar o contrato, aceitar ou retirar o instrumento equivalente, dentro do prazo estabelecido pelo instrumento convocatório;
- e) 10% do valor correspondente à parcela não executada ou do saldo remanescente do contrato, nos demais casos de atraso;
- f) 20% sobre o valor da parcela não executada ou do saldo remanescente do contrato, no caso de inexecução parcial;
- g) 30% sobre o valor da parcela não executada ou do saldo remanescente do contrato, no caso de inexecução total.

III – Suspensão temporária de participação em licitação e impedimento de contratar com a SCPAR Porto de Imbituba S.A., pelo prazo de até 2 (dois) anos;

§1º As penalidades aplicadas serão registradas no cadastro da Licitante/Contratada.

§2º Nenhum pagamento será realizado à Contratada enquanto pendente de liquidação qualquer obrigação financeira que lhe for imposta em virtude de penalidade ou inadimplência contratual.

§3º O pagamento de multa contratual não afasta o dever de indenizar o prejuízo a ela excedente suportado pela SCPAR Porto de Imbituba S.A.

15 – DA POLÍTICA ANTICORRUPÇÃO

As Partes, por seus agentes públicos ou por seus sócios, acionistas, administradores e colaboradores:

I – Declaram que têm conhecimento das normas previstas na legislação, entre as quais nas Leis nºs 8.429/1992 e 12.846/2013, seus regulamentos e eventuais outras aplicáveis;

II – Comprometem-se em não adotar práticas ou procedimentos que se enquadrem nas hipóteses previstas nas leis e regulamentos mencionados no inciso I deste artigo e se comprometem em exigir o mesmo pelos terceiros por elas contratados;

III – Comprometem-se em notificar à Controladoria-Geral do Estado qualquer irregularidade que tiverem conhecimento acerca da execução do contrato;

IV – Declaram que têm ciência que a violação de qualquer das obrigações previstas na Instrução Normativa CGE/SEA nº 01/2020 (Publicada no Diário Oficial do Estado de Santa Catarina de 02/04/2020 - Edição nº 21.236), além de outras, é causa para a rescisão unilateral do contrato, sem prejuízo da cobrança das perdas e danos, inclusive danos potenciais, causados à parte inocente e das multas pactuadas.

16 – DAS DISPOSIÇÕES FINAIS

16.1 – É facultado ao Pregoeiro ou à autoridade superior, em qualquer fase desta licitação, promover diligência destinada a esclarecer ou complementar a instrução do processo licitatório, vedada a inclusão posterior de documento ou informação que deveria constar originalmente da proposta.

16.2 – Na apreciação dos documentos e no julgamento das propostas, o Pregoeiro poderá relevar omissões nitidamente formais, sanáveis em prazo determinado, desde que restarem intocados a lisura e o caráter competitivo do procedimento licitatório.

16.3 – A SCPAR Porto de Imbituba S.A. poderá revogar a presente licitação por razões de interesse público decorrente de fato superveniente devidamente comprovado, pertinente e suficiente para justificar o ato, ou anulá-la por ilegalidade, de ofício ou por provocação de terceiros, mediante parecer escrito e devidamente fundamentado.

16.4 - O licitante é responsável pela fidelidade e legitimidade das informações prestadas e dos documentos apresentados em qualquer fase da Licitação. Na hipótese de se constatar a imprecisão ou falsidade das informações e/ou dos documentos apresentados pelo licitante, poderá a SCPAR Porto de Imbituba S.A., a qualquer tempo, desclassificá-lo ou rescindir o Contrato subscrito, ficando sujeito às penalidades cabíveis.

16.5 - Na contagem dos prazos estabelecidos neste Edital e em seus Anexos observar-se-á o que segue:

I. excluir-se-á o dia do início e incluir-se-á o do vencimento;

II. os prazos somente serão iniciados e vencidos em dias de expediente na SCPAR Porto de Imbituba S.A.

16.6 - Na ocorrência de qualquer fato superveniente ou na hipótese de caso fortuito ou de força maior será observado o seguinte:

I. se o fato impedir a realização de sessão pública na data marcada, a referida sessão será adiada;

II. os prazos que estiverem em curso serão suspensos, voltando a correr assim que a situação estiver normalizada.

16.7 - Os atos da licitação serão divulgados aos interessados no endereço eletrônico www.portodeimbituba.com.br.

16.8 – Informações e esclarecimentos sobre a presente licitação serão prestadas pelo Pregoeiro na Sede da SCPAR Porto de Imbituba S.A., Av. Presidente Vargas, 100 - Centro - Imbituba - SC - 88780-000, de segunda à sexta-feira, durante o horário de expediente – das 8h às 12h e 13:30h às 17:30h, ou pelo e-mail licitacoes@portodeimbituba.com.br.

16.9 – Cópia deste Edital e seus anexos poderão ser obtidos pelos interessados nos endereços eletrônicos www.portodeimbituba.com.br e www.licitacoes-e.com.br, ou ainda, na sede da SCPAR Porto de Imbituba S.A., no endereço e horários mencionados no item anterior.

16.10 – A SCPAR Porto de Imbituba S.A. não se responsabiliza pelo conteúdo e autenticidade de cópias deste Edital, senão aquelas obtidas nos meios legais de divulgação, ou sua cópia fiel.

16.11 – Fica eleito o foro da Comarca de Imbituba, para apreciação judicial de quaisquer questões resultantes deste procedimento licitatório.

Imbituba, *data da assinatura digital*.

Assinado digitalmente

Jamazi Alfredo Ziegler

Diretor Presidente

SCPAP Porto de Imbituba S.A.

ANEXO I

TERMO DE REFERÊNCIA PARA CONTRATAÇÃO DE EMPRESA, EM 2 LOTES, SENDO 1 LOTE PARA FABRICAÇÃO, FORNECIMENTO E INSTALAÇÃO DE 02 CONTÊINERES DE 40 PÉS, AMBOS PARA SERVIREM COMO BASE DE APOIO À FAMÍLIA DOS CAMINHONEIROS QUE ADENTRAM AO PORTO DE IMBITUBA, E OUTRO LOTE PARA FABRICAÇÃO, FORNECIMENTO E INSTALAÇÃO DE 02 CONTEINERES (MÓDULO HABITÁVEL) SOB MEDIDA PARA SERVIR COMO BASE DOS CONFERENTES E VIGILANTES NO CAIS 2 DO PORTO DE IMBITUBA

1. IDENTIFICAÇÃO DO OBJETO

O Objeto deste Termo de Referência visa estabelecer os parâmetros técnicos necessários para a contratação de empresa para fabricação, fornecimento e instalação de 02 Contêineres de 40 pés, ambos para servirem como base de apoio à família dos caminhoneiros que adentram ao Porto de Imbituba transportando as cargas, oriundas ou destinada aos navios.

Enquanto o motorista faz o carregamento ou descarregamento da carga no Porto, a sua família que o acompanha terá uma estrutura física adequada, ao lado da portaria 1 e 2, para se acomodar e aguardar a saída do motorista.

Além disso, deverá ser fornecido e instalado mais 02 Contêineres módulo habitável sob medida para servir como base dos Conferentes e Vigilantes no Cais 2 do Porto de Imbituba.

Como os tipos de contêineres a serem entregues são diferentes, e para aumentar a competitividade no certame, foi decidido separar essa contratação em 2 lotes, sendo:

LOTE 1 - Fabricação, fornecimento e instalação de 02 Contêineres de 40 pés, ambos para servirem como base de apoio à família dos caminhoneiros que adentram ao Porto de Imbituba pelas portarias 1 e 2;

LOTE 2 – Fabricação, fornecimento e instalação de 02 Contêineres módulo habitável sob medida para servir como base dos Conferentes e Vigilantes no Cais 2 do Porto de Imbituba.

2. QUANTIDADE E ESPECIFICAÇÕES DO OBJETO

2.1. LOTE 1

Especificações – Item 1

ITEM 1 – CONTEINER PORTARIA 1
ESPECIFICAÇÃO
1 Contêiner 40 pés com as seguintes dimensões em metros (comprimento x largura x altura): externa 12,20 x 2,43 x 2,86; interna 12,20 x 2,43 x 2,72. Container Dry remanufaturado (semi-novo), em boas condições, com laudo técnico de habitabilidade eximindo de riscos físicos, químicos e biológicos.

<p>Portas</p> <p>2 portas internas para banheiro, pintada com tinta epóxi na cor branca com dimensão de 2,10 x 0,52m, contendo maçaneta, fechadura;</p> <p>1 porta interna para banheiro, pintada com tinta epóxi na cor branca com dimensão de 2,10 x 0,82m, contendo maçaneta, fechadura;</p> <p>1 Porta de vidro de correr 2,10 x 5,00 m em alumínio branco, sendo 2 folhas fixas e 2 folhas móveis, instalada conforme projeto em anexo, contendo maçaneta, fechadura e 2 cópias de chaves.</p> <p>1 Porta de vidro de correr 2,10 x 2,20 m em alumínio branco, sendo 2 folhas fixas e 2 folhas móveis, instalada conforme projeto em anexo, contendo maçaneta, fechadura e 2 cópias de chaves.</p>
<p>Janelas</p> <p>4 janelas basculantes 0,60 x 0,60 m em alumínio branco, contendo 3 bandejas com vidros tipo cancelado incolor, instaladas conforme projeto em anexo.</p>
<p>Piso</p> <p>Piso interno em Compensado Naval 20 mm, sobre o qual serão assentados os revestimentos de piso, com rodapé de poliestireno de 15 cm, exceto nas paredes que serão revestidas de azulejos. Todos os pisos serão do tipo retificados nas dimensões 60x60 cm</p>
<p>Superfícies internas</p> <p>Superfícies internas com revestimento em gesso acartonado fixado sobre perfis metálicos que por sua vez são fixados às paredes internas do container. Nas paredes em que há presença de umidade: chuveiro; as paredes deverão ser feitas com a placa específica para áreas úmidas (placa verde) sendo revestido de azulejo do chão até o teto. As demais paredes deverão perfeitamente lisas e planas, sem defeitos aparentes com acabamento impermeável e lavável, pintadas com tinta acrílica semi-brilho na cor branco gelo.</p>
<p>Instalação elétrica</p> <p>Orientações descritas no Memorial Descritivo Projeto Elétrico (em anexo)</p>
<p>Superfícies externas do container</p> <p>Pintura por completo das superfícies externas com tinta epóxi na cor cinza claro, tendo de ser previamente preparadas com remoção de pintura antiga por abrasão e aplicação de fundo anticorrosivo. Aberturas na cor de referência CINZA ALPINO do catálogo da Coral, ou similar de outra marca de tintas.</p>
<p>Fixação do Container</p> <p>Deverão ser realizadas 6 sapatas em concreto perfeitamente niveladas com o piso da calçada adjacente, com dimensões de 60 x 60 cm x 60 cm (largura, comprimento e profundidade), com um “pescoço” de 30 x 30 cm (largura x comprimento) de tal forma alinhados que permitam o apoio do container sem que este fique em falso, garantindo o perfeito nivelamento e prumo da estrutura como um todo.</p> <p>Parabolt “PBA” para 600kg/parafuso para fixação do Container.</p>

<p>Ganchos</p> <p>Quatro ganchos superiores para içamento e deslocamento.</p>
<p>Letreiros</p> <p>Fachadas laterais do container com o letreiro: APOIO À FAMÍLIA (dimensões 4,00 m de comprimento por 0,25 de largura) na cor branca, seguido do símbolo da SCPAR Porto de Imbituba 1,00 (c) x 0,8 (h).</p>
<p>Sistema de esgotamento sanitário</p> <p>1 caixa de passagem e sistema de fossa séptica + filtro + sumidouro</p> <p>Orientações descritas no Memorial Descritivo Projeto Hidrossanitário (em anexo)</p>
<p>Banheiro</p> <p>2 vasos sanitários com caixa acoplada;</p> <p>2 pias de lavatório;</p> <p>1 chuveiro elétrico;</p> <p>2 suportes em aço inox para deficiente físico;</p>
<p>Pergolado</p> <p>1 pergolado em madeira de pinus tratada de dimensão na parte superior de 3,30 x 2,90m, e no fechamento lateral com dimensão de 2,90 x 2,90m, conforme projeto em anexo, incluindo proteção com pintura específica.</p> <p>1 pergolado em madeira de pinus tratada de dimensão na parte superior de 5,00 x 1,50m, e no fechamento lateral com dimensão de 5,00 x 2,90m, conforme projeto em anexo, incluindo proteção com pintura específica.</p> <p>Fornecimento de bancos de madeira conforme especificado em projeto.</p> <p>Realização de sapatas de fixação dos apoios da estrutura de sustentação do container, permitindo a instalação de um chumbador com parafuso de rosca infinita que permita a vinculação dos apoios no pavimento</p>

Especificações – Item 2

ITEM 2 – CONTEINER PORTARIA 2
ESPECIFICAÇÃO
<p>1 Contêiner 40 pés com as seguintes dimensões em metros (comprimento x largura x altura): externa 12,20 x 2,43 x 2,86; interna 12,20 x 2,43 x 2,72. Container Dry remanufaturado (semi-novo), em boas condições, com laudo técnico de habitabilidade eximindo de riscos físicos, químicos e biológicos.</p>
Portas

<p>2 portas internas para banheiro, pintada com tinta epóxi na cor branca com dimensão de 2,10 x 0,52m, contendo maçaneta, fechadura;</p> <p>1 porta interna para banheiro, pintada com tinta epóxi na cor branca com dimensão de 2,10 x 0,82m, contendo maçaneta, fechadura;</p> <p>1 Porta de vidro de correr 2,10 x 5,00 m em alumínio branco, sendo 2 folhas fixas e 2 folhas móveis, instalada conforme projeto em anexo, contendo maçaneta, fechadura e 2 cópias de chaves.</p> <p>1 Porta de vidro de correr 2,10 x 2,20 m em alumínio branco, sendo 2 folhas fixas e 2 folhas móveis, instalada conforme projeto em anexo, contendo maçaneta, fechadura e 2 cópias de chaves.</p>
<p>Janelas</p> <p>4 janelas basculantes 0,60 x 0,60 m em alumínio branco, contendo 3 bandejas com vidros tipo canelado incolor, instaladas conforme projeto em anexo.</p>
<p>Piso</p> <p>Piso interno em Compensado Naval 18mm, com roda pé.</p>
<p>Superfícies internas</p> <p>Superfícies internas com revestimento em gesso acartonado fixado sobre perfis metálicos que por sua vez são fixados às paredes internas do container. Nas paredes em que há presença de umidade: sanitários, chuveiro e pia, deverá ser a, impermeável e lavável. Pintadas na cor cinza claro.</p>
<p>Instalação elétrica</p> <p>Orientações descritas no Memorial Descritivo Projeto Elétrico (em anexo)</p>
<p>Superfícies externas do container</p> <p>Pintura por completo das superfícies externas com tinta epóxi na cor cinza e aberturas na cor Branca.</p>
<p>Fixação do Container</p> <p>Parabolt "PBA" para 600kg/parafuso para fixação do Container.</p>
<p>Ganchos</p> <p>Quatro ganchos superiores para içamento e deslocamento.</p>
<p>Letreiros</p> <p>Fachadas laterais do container com o letreiro: APOIO À FAMÍLIA (dimensões 4,00 m de comprimento por 0,25 de largura) na cor branca, seguido do símbolo da SCPAR Porto de Imbituba 1,00 (c) x 0,8 (h).</p>
<p>Sistema de esgotamento sanitário</p> <p>1 caixa de passagem e sistema de fossa séptica + filtro + sumidouro</p> <p>Orientações descritas no Memorial Descritivo Projeto Hidrossanitário (em anexo)</p>
<p>Banheiro</p> <p>2 vasos sanitários com caixa acoplada;</p>

2 pias de lavatório; 1 chuveiro elétrico; 2 suportes em aço inox para deficiente físico;
Pergolado 1 pergolado em madeira de pinus tratada de dimensão na parte superior de 3,30 x 2,90m, e no fechamento lateral com dimensão de 2,90 x 2,90m, conforme projeto em anexo, incluindo proteção com pintura específica. 1 pergolado em madeira de pinus tratada de dimensão na parte superior de 5,00 x 1,50m, e no fechamento lateral com dimensão de 5,00 x 2,90m, conforme projeto em anexo, incluindo proteção com pintura específica.

O objeto do presente documento, presente no LOTE 1, foi dividido em duas partes para fins organizacionais, sendo denominadas **Contêiner** a parte do corpo da área de apoio à família, onde ficam localizados os sanitários e espaço de convivência interna e **Área Externa** o espaço de entorno da edificação que está junto aos acessos do espaço interno, conforme aparece no projeto anexo.

Contêiner:

Trata-se do corpo da edificação que serve de abrigo e de higiene pessoal, definido por um container que será adaptado para servir ao fim à que se dispõe, modificado e melhorado para ficar de acordo com o especificado no Projeto Arquitetônico anexo.

- Contêiner 40 pés – deverá ser fornecido um contêiner de 40 pés, sem defeitos aparentes nem deformidades, com laudo de habitabilidade, atestando que nele não foram transportados materiais que possam gerar contaminação de qualquer espécie que possam causar riscos à ocupação humana. As aberturas para as esquadrias deverão ser recortadas das paredes permitindo a perfeita iluminação e ventilação;
- Revestimento em gesso acartonado nas paredes – as paredes serão revestidas com gesso acartonado fixado em perfis específicos para este fim fixados nas paredes do container de forma a permitir a perfeita segurança, sem riscos de deslocamento. O acabamento das paredes deve ser perfeitamente plano e liso, sem imperfeições aparentes. O espaço do chuveiro deve ser feito com chapas específicas para áreas molhadas, ter acabamento liso e plano e receber impermeabilização em toda sua extensão, posteriormente receberá revestimento cerâmico.
- Piso cerâmico – deverá ser realizado sobre reforço estrutural em chapas de compensado naval de 1ª qualidade que garanta o perfeito alinhamento e nivelamento do piso, além de garantir integridade estrutural à utilização à que se destina.
- Instalações Elétricas – Conforme projeto em anexo;
- Instalações Hidro sanitárias – conforme projeto em anexo;

Área externa:

A área externa tem como finalidade criar um espaço sombreado, arejado e ventilado que permita aos usuários um espaço de convivência integrado e múltiplo. O espaço deve também garantir acessibilidade ao interior sem barreiras ou obstáculos, contemplando tanto cadeirantes, quanto idosos, crianças ou pessoas com mobilidade reduzida.

- Acessibilidade – o contrapiso externo deve ser realizado de tal forma que coloque o usuário dentro da unidade sem obstáculos, degraus ou qualquer tipo de protuberância;
- Pergolado – o pergolado de madeira terá a orientação que permita o sombreado dos acessos, criando uma transição suave entre os espaços interno e externo.

2.2. LOTE 2

O contêiner (módulo habitável), deverá conter as estruturas especificadas neste documento técnico. A estrutura, a composição do material e instalação devem seguir conforme detalhamento a seguir:

Estrutura:

Externa e interna: Colunas de ferro galvanizado 2mm

Paredes em telhas de aluzinco 0,55 mm

Piso interno: Compensado Naval 18mm

Composto por módulo:

Especificações – Item 1

ITEM 1 – CONTEINER BASE DOS CONFERENTES	
Qtd	Descrição dos acessórios
01	Contêiner SOB MEDIDA 2,70 x 2,70 metros. (medida aproximada)
01	Porta em ferro, com fechadura e chave, (2,10 x 0,80)
01	Janela em vidro temperado 8mm (1,45 x 1,00)
03	Janelas em vidro temperado 8mm, (2,30 x 1,00)
01	Espera para ar condicionado modelo Split de até 9.000 btus
01	Kit iluminação Instalado (1 interruptor, 2 luminárias, 4 tomadas, 1 disjuntor).
01	Pintura por completo na cor Cinza Claro. (externo)
01	Isolante térmico por completo.
01	Revestimento por completo em PVC.
01	Piso laminado por completo com roda pé.
01	Frete caminhão munck para 01 Contêiner (entrega: Imbituba – SC)
08	Parabolt “PBA” para 600kg/parafuso para fixação dos Contêineres
01	Instalação e fixação do Contêiner com as devidas instalações elétricas e em perfeito estado para ocupação.

Especificações – Item 2

ITEM 2 – CONTEINER BASE DOS VIGILANTES	
Qtd	Descrição dos acessórios

01	Contêiner SOB MEDIDA 2,70 x 2,70 metros. (medida aproximada)
01	Porta em ferro, com fechadura e chave, (2,10 x 0,80)
01	Janela em vidro temperado 8mm (1,45 x 1,00)
03	Janelas em vidro temperado 8mm, (2,30 x 1,00)
01	Espera para ar condicionado modelo Split de até 9.000 btus
01	Kit iluminação Instalado (1 interruptor, 2 luminárias, 4 tomadas, 1 disjuntor).
01	Pintura por completo na cor Cinza Claro. (externo)
01	Isolante térmico por completo.
01	Revestimento por completo em PVC.
01	Piso laminado por completo com roda pé.
01	Frete caminhão munck para 01 Contêiner (entrega: Imbituba – SC)
08	Parabolt “PBA” para 600kg/parafuso para fixação dos Contêineres
01	Instalação e fixação do Contêiner com as devidas instalações elétricas e em perfeito estado para ocupação.

Dimensões para a construção do módulo habitável, que será a futura base dos Conferentes e guarita dos Vigilantes Portuários:



Figura 01 – Planta baixa da unidade



Figura 02 – Planta baixa da unidade

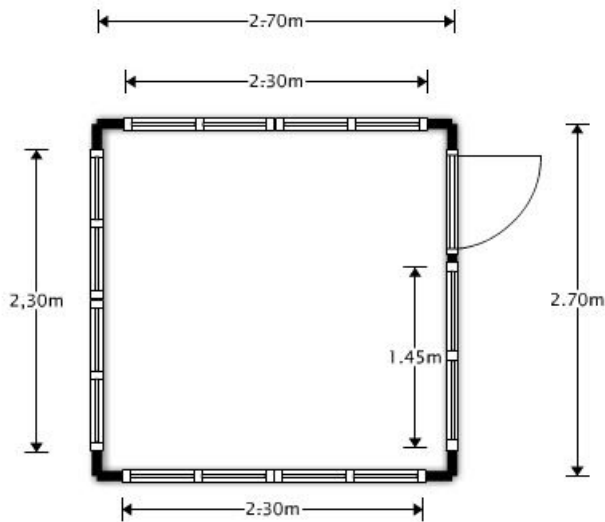

Figura 03 – Planta baixa elétrica da unidade

3. LOCAL DE ENTREGA/FORNECIMENTO DO OBJETO

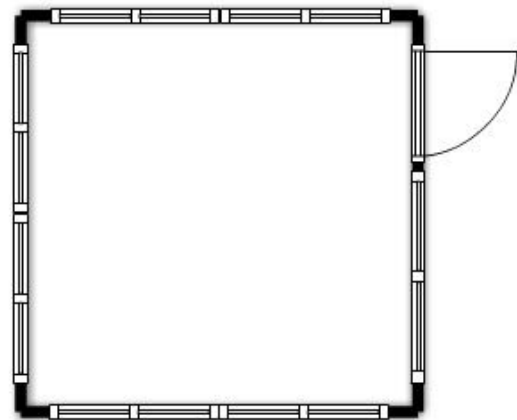
Os locais a serem instalados os 2 contêineres presentes no LOTE 1 ficam localizados próximos à Portaria 1 e 2 do Porto de Imbituba (Figuras 04 e 05), e os outros 2 contêineres, presentes no LOTE 2, deverão ser instalados no Cais 2 do Porto de Imbituba (Figuras 06 e 07), localizado na Avenida Presidente Vargas, nº 100, Centro, Imbituba, SC.

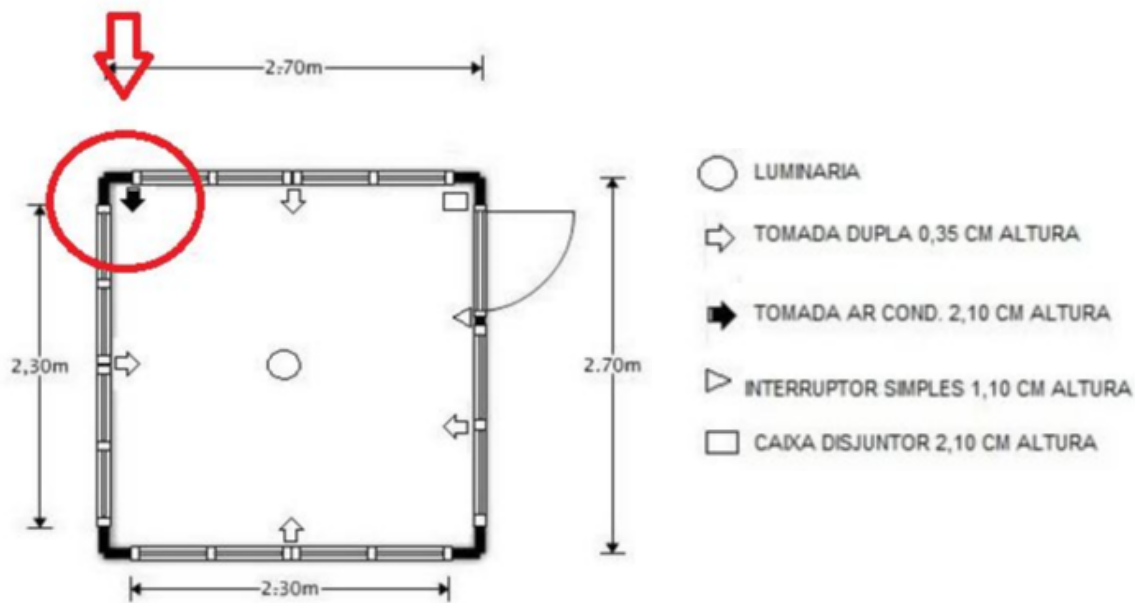

Figura 04 – Localização para instalação do contêiner próximo à Portaria 2 (LOTE 1)



Figura 05 – Localização para instalação do contêiner próximo à Portaria 1 (LOTE 1)



Figura 06 – Local a ser instalado os contêineres (LOTE 2)



Figura 07 – Detalhe do local a ser instalado os contêineres (LOTE 2)

4. DISPOSITIVOS REGULAMENTARES E RECOMENDAÇÕES

4.1. RECOMENDAÇÕES TÉCNICAS, CONFORME REGRAS DA ABNT E LEGISLAÇÃO VIGENTE

As recomendações aqui apresentadas visam orientar a execução da obra, a fim de estabelecer uma instalação funcional e segura. Não implicam, todavia, em qualquer responsabilidade dos projetistas com relação à qualidade da instalação executada por terceiros em discordância com as normas aplicáveis. Foram observadas as normas vigentes da ABNT, além da regulamentação prevista por demais órgãos competentes. A execução da obra deve seguir os mesmos preceitos. Nos casos em que as especificações contidas no projeto forem omissas, prevalecerá o que preconizam tais normas. Em caso de atualização ou cancelamento de qualquer uma delas, observar o documento que vier a substituí-las.

- NR 11 – Transporte, movimentação, armazenagem e manuseio de materiais;
- NR 12 – Segurança no trabalho em máquinas e equipamentos;
- NR 26 – Sinalização de segurança;
- NR 29 – Segurança e saúde no trabalho portuário;
- Lei 12.305/2010 – Política Nacional de Resíduos Sólidos;
- Resolução ANVISA/RDC 56/2008 – Dispõe sobre o Regulamento Técnico de Boas Práticas Sanitárias no gerenciamento de resíduos sólidos nas áreas de portos, aeroportos, passagens de fronteiras e recintos alfandegados.

4.2. RECOMENDAÇÕES PARA BOAS PRÁTICAS NAS OBRAS

Com o intuito de servir como referência à fiscalização e à execução do contrato, apresentam-se as boas práticas mínimas a serem observadas no canteiro de obras pelos responsáveis da CONTRATADA. Como objetivo, cita-se também a contribuição deste manual para a redução dos acidentes de trabalho, estabelecimento de instalações funcionais e seguras, preservação da qualidade da vida humana, mão de obra, conscientização do proprietário e do construtor quanto às suas responsabilidades. Não implicam, entretanto, em qualquer responsabilidade da equipe técnica do Porto com relação à qualidade das instalações executadas em discordância com as normas aplicáveis.

É necessário que tanto os empregadores (que têm por obrigação fornecer um local de trabalho com boas condições de segurança, higiene, maquinaria e equipamentos adequados), quanto os trabalhadores (aos quais cabe a responsabilidade de desempenhar o seu dever com menor perigo possível para si e seus companheiros) estejam comprometidos com uma mentalidade preventiva. As ações a seguir delineadas foram baseadas nas Normas Regulamentadoras (NR's) que devem sempre ser consultadas, bem como aquelas que vierem a substituí-las.

- a) É vedado o ingresso ou a permanência de trabalhadores no canteiro de obras sem que estejam assegurados pelas medidas previstas na NR 18 e compatíveis com a fase da obra.
- b) **Escavação:** A área de trabalho deve ser previamente limpa, devendo ser retirados ou escorados solidamente árvores, rochas, equipamentos, materiais e objetos de qualquer natureza, quando houver risco de comprometimento de sua estabilidade durante a execução de serviços. Muros, edificações vizinhas e todas as estruturas que possam ser afetadas pela escavação devem ser escorados. Estes serviços devem ter responsável técnico legalmente habilitado.
- c) **Máquinas e equipamentos:** A serra circular deve ser dotada de mesa estável, com fechamento de suas faces inferiores, anterior e posterior, construída de madeira resistente, material metálico ou similar de resistência equivalente, sem irregularidades, com dimensionamento suficiente para execução das tarefas. A carcaça do motor deverá ser aterrada eletricamente. O disco deve ser mantido afiado travado, devendo ser substituído quando apresentar trincas, dentes quebrados ou empenamentos. Ser provida de coifa protetora do disco e cutelo divisor e coletor de serragem.
- d) **Armações de aço:** A dobragem e o corte de vergalhões de aço em obra devem ser feitos sobre bancadas ou plataformas apropriadas e estáveis, apoiada sobre superfície resistente, niveladas e não escorregadias, afastadas da área de circulação de trabalhadores. Esta área deve ter cobertura resistente. É proibida a existência de pontas verticais de vergalhões de aço desprotegidas.
- e) **Medidas de proteção contra quedas em altura:** É obrigatória a instalação de proteção coletiva onde houver risco de queda de trabalhadores ou de projeção de materiais. As aberturas no piso devem ter fechamento provisório resistente. O cinto de segurança tipo paraquedista deve ser utilizado em atividades a mais de 2,0 metros de altura do piso, nas quais haja risco de queda do trabalhador, resguardadas todas as premissas já estabelecidas pela NR 35.
- f) **Andaimes e plataformas de trabalho:** Devem ser dimensionados e construídos de modo a suportar, com segurança, as cargas de trabalho a que estão sujeitos. O piso deve ter forração completa, antiderrapante, ser nivelado e fixado de modo seguro e resistente. Os andaimes devem dispor de sistema guarda-corpo e rodapé, inclusive nas cabeceiras, em todo o perímetro, com exceção do lado da face de trabalho. Os andaimes cujos pisos de trabalho estejam situados a mais de 1,5 metros de altura devem ser providos de escadas ou rampas. É proibido o trabalho em andaimes de periferia da edificação sem que haja proteção adequada fixada à respectiva estrutura. É proibido o deslocamento das estruturas dos andaimes com trabalhadores sobre os mesmos.

- g) **Instalações elétricas:** A execução e manutenção das instalações elétricas devem ser realizadas por trabalhador qualificado e com a supervisão por profissional legalmente habilitado. Somente podem ser realizados serviços nas instalações quando o circuito elétrico não estiver energizado. É proibida a existência de partes vivas expostas de circuitos de equipamentos elétricos. As emendas e derivações dos condutores devem ser executadas de modo que assegurem a resistência mecânica e contato elétrico adequado. O isolamento de emendas e derivações deve ter característica equivalente à dos condutores utilizados. Os condutores devem ter isolamento adequado, não sendo permitido obstruir a circulação de materiais e pessoas. Os circuitos elétricos devem ser protegidos contra impactos mecânicos, umidade e agentes corrosivos. Sempre que a fiação de um circuito provisório se tornar inoperante ou dispensável, deve ser retirada pelo eletricitista responsável. As instalações elétricas provisórias de um canteiro de obras devem ser constituídas de chave geral (do tipo blindada, se exposta ao tempo). As estruturas e carcaças dos equipamentos elétricos devem ser eletricamente aterradas. Deverá ser providenciado o projeto das instalações elétricas provisórias, juntamente com o respectivo diagrama unifilar.
- h) **Armazenagem e estocagem de material:** Devem ser de modo a não prejudicar o trânsito de trabalhadores, a circulação de materiais, o acesso aos equipamentos de combate a incêndios, não obstruir as portas ou saídas de emergência e não provocar empuxos ou sobrecargas nas paredes, lajes ou estrutura de sustentação, além do previsto em seu dimensionamento. As pilhas de materiais, a granel ou embalados devem ter forma e altura que garantam a sua estabilidade e facilitem o seu manuseio. As madeiras retiradas de andaimes, tapumes, formas e escoramentos devem ser empilhadas, depois de retirados ou rebatidos os pregos, arames e fitas de amarração.
- i) **Ordem e limpeza:** O canteiro de obras deve apresentar-se organizado, limpo e desimpedido, notadamente nas vias de circulação, passagens e escadarias. Para a manutenção do local de trabalho organizado, deve-se observar as seguintes orientações:
- limpeza do terreno e delimitação das áreas de trabalho;
 - horários definidos de limpeza mais profunda;
 - manter o canteiro organizado, limpo e bem sinalizado;
 - remoção do entulho que evita o acúmulo excessivo da poeira;
 - manter as passagens limpas e livres;
 - ao final e início de cada expediente de trabalho, o encarregado ou responsável pela obra deverá verificar o estado de conservação de cada canteiro de obra utilizado. Nos casos em que forem observados acúmulo de entulho, sujeira, queda das delimitações das áreas de trabalho (seja ela realizada por tapumes, fita zebra, cerquite ou outro material previamente acordado com a equipe técnica do Porto de Imbituba), a empresa deverá providenciar o imediato reparo de tais inconformidades, sob condição para o início ou liberação dos trabalhos.

Ainda, a CONTRATADA é responsável por manter a regularidade da ordem e limpeza apontadas para os canteiros durante **toda** a execução da obra, mesmo nos dias em que não houver atividade correspondente. **O desrespeito às recomendações aqui apresentadas é configurado como infração contratual, sujeito às sanções previstas em contrato.**

4.3. DA SEGURANÇA E SAÚDE NO TRABALHO

A CONTRATADA deverá cumprir com as normas regulamentadoras de segurança e saúde do trabalho emanadas pelo Ministério do Trabalho e Emprego – MTE e também os requisitos de Saúde e Segurança Ocupacional da SCPAR Porto de Imbituba, observando as seguintes exigências:

- a) Deverá entregar a documentação relativa à saúde de segurança no trabalho devidamente atualizada conforme Quadro 1 e Quadro 2, além de outras que vierem a ser solicitadas devido à natureza e riscos dos trabalhos a serem realizados.
- b) Garantir que todos os empregados possuam treinamento, capacitação, habilitação e autorização de acordo com a atividade a ser realizada nas dependências do Porto. Para os trabalhos com máquinas e equipamentos, além dos documentos exigidos conforme Quadro 1 e Quadro 2, deverá o operador, durante a execução dos serviços, portar cartão de identificação contendo nome, função, fotografia e nome da máquina que está capacitado a operar. O cartão deverá ser mantido em local visível e ser renovado com periodicidade máxima de 1 ano mediante exame médico (ASO).
- c) Fornecer todos os equipamentos de proteção individual (EPI's) e coletiva (EPC's) necessários e compatíveis com o risco existente em cada serviço contratado, não permitindo que nenhum de seus empregados ou subcontratados executem qualquer tarefa sem a utilização destes equipamentos, responsabilizando-se por qualquer infração referente às normas pertinentes à segurança do trabalho. Os EPI's devem estar em perfeito estado de conservação, possuir certificado de aprovação (CA) dentro da validade e os empregados devem estar treinados quanto ao seu uso.
- d) Os funcionários da empresa contratada deverão estar devidamente identificados (crachá/uniforme) e equipados (EPI, ferramentas, máquinas e equipamentos) de acordo com a natureza dos riscos característicos da atividade a desempenhar dentro das dependências do Porto. As máquinas e equipamentos devem estar em boas condições de funcionamento e segurança.
- e) As obras ou serviços que estejam em andamento nas instalações da SCPAR devem estar claramente sinalizadas e isoladas de acordo com a necessidade, através da utilização de barreiras e tapumes, placas de avisos e outros dispositivos de isolamento e sinalização.
- f) No caso de ocorrência de acidente de trabalho ou trajeto e doenças ocupacionais com trabalhadores da CONTRATADA ou subcontratada, a empresa CONTRATADA deverá comunicar imediatamente o requerente ou fiscal do contrato e o setor de SSMA da SCPAR, encaminhando, no primeiro dia útil após a ocorrência, a investigação do acidente e cópia da CAT – Comunicação de Acidente de Trabalho.

Quadro 1 - Documentos da empresa

LISTAGEM DE DOCUMENTOS - EMPRESA	
Documentos da Empresa	Validade do Documento
PPRA - Programa de Prevenção de Riscos Ambientais se elaborado por Engenheiro de Segurança do Trabalho deverá conter cópia da Anotação de Responsabilidade Técnica (ART);	Anual
PCMSO - Programa de Controle Médico de Saúde Ocupacional - deve conter cópia do certificado de habilitação do Médico Responsável pela coordenação;	Anual
PCMAT - Programa de Condições e Meio Ambiente do Trabalho (somente para empresa de construção civil). São obrigatórios a elaboração e o cumprimento do	Anual

PCMAT nos estabelecimentos com 20 (vinte) trabalhadores ou mais, contemplando os aspectos desta NR e outros complementares de segurança.	
--	--

Quadro 2 - Documentos dos funcionários

LISTAGEM DE DOCUMENTOS - FUNCIONÁRIOS	
Documentos dos Funcionários	Validade do Documento
Documentos pessoais - RG e CPF ou CNH	-
Vínculo empregatício (Carteira de Trabalho e Previdência Social – CTPS) - Página com foto, página com qualificação civil e página com contrato ou ficha de registro de empregado, válida somente com foto do funcionário, carimbo e assinatura do responsável da empresa ou contrato de trabalho assinado pelas partes e registrado em cartório.	-
Ficha de EPI (Equipamento de proteção individual) - devidamente assinada pelo empregado, constando os Equipamentos a serem utilizados, de acordo com o risco de cada atividade.	A cada novo serviço prestado
ASO (Atestado de Saúde Ocupacional - atualizado) - constando parecer final do médico quanto a estar apto ou não para a atividade a ser desempenhada. Atendimento à NR 7.	Anual
Comprovação da habilitação e qualificação profissional dos empregados - Certificados de treinamentos de acordo com os cargos da empresa contratada e o serviço a ser executado. Para Trabalhos com máquinas e equipamentos conforme NR-11 e NR-12 deverá apresentar o Certificado de treinamento específico para o tipo de máquina em que irá exercer suas funções; ou comprovar experiência por meio de registro na Carteira de Trabalho e Previdência Social – CTPS ou Ficha de Registro do empregado de no mínimo 2 anos, e que o registro comprove que o operador não ficou mais de 1 ano fora da função. Para o desempenho dos serviços que envolvam eletricidade, comprovar capacitação conforme a NR-10. Para realização de trabalhos em altura, NR-35.	Conforme validade específica
Participação no treinamento de Integração de Terceiros.	Anual

4.3.1. OBSERVAÇÕES COMPLEMENTARES QUANTO À NR 10

A fim de ressaltar a importância das recomendações da NR 10, ressalta-se algumas de suas exigências de observância obrigatória. Cabe ao responsável pela obra zelar para que sejam respeitados todos os preceitos e condições estabelecidas por tal norma:

- As intervenções em instalações elétricas com tensão igual ou superior a 50 volts (em corrente alternada) ou superior a 120 volts (em corrente contínua), somente podem ser realizadas por trabalhador qualificado, que tenha concluído curso específico na área elétrica reconhecido pelo Sistema Oficial de Ensino. As operações elementares como ligar e desligar circuitos elétricos, realizadas em baixa tensão, com materiais e equipamentos elétricos em perfeito estado de conservação e adequados para operação, poderão ser realizadas por qualquer pessoa não advertida.

- b) Nos trabalhos (de construção, montagem, operação, reforma, ampliação, reparação e inspeção) em instalações elétricas, devem ser adotadas medidas preventivas destinadas ao controle dos riscos adicionais, especialmente quanto à altura, confinamento, campos elétricos e magnéticos, explosividade, umidade, poeira, fauna e flora e outros agravantes, adotando-se a sinalização de segurança. As áreas onde houver instalações ou equipamentos elétricos devem ser dotadas de proteção contra incêndio e explosão, conforme dispõe a NR-23.
- c) Nas instalações e serviços em eletricidade deve ser adotada sinalização adequada de segurança, destinada à advertência e à identificação, obedecendo também ao disposto na NR-26:
- identificação de circuitos elétricos;
 - travamentos e bloqueios de dispositivos e sistemas de manobra e comandos;
 - restrições e impedimentos de acesso;
 - delimitações de áreas;
 - sinalização de áreas de circulação, de vias públicas, de veículos e de movimentação de cargas;
 - sinalização de impedimento de energização;
 - identificação de equipamento ou circuito impedido.
- d) Nos locais de trabalho só podem ser utilizados equipamentos, dispositivos e ferramentas elétricas compatíveis com a instalação elétrica existente, preservando-se as características de proteção, respeitadas as recomendações do fabricante e as influências externas;
- e) Para atividades em instalações elétricas deve ser garantida ao trabalhador iluminação adequada e uma posição de trabalho segura, de acordo com a NR-17, de forma a permitir que ele disponha dos membros superiores livres para a realização das tarefas;
- f) Para evitar o risco de contato (choque elétrico), as instalações elétricas devem ser isoladas e aterradas, ou providas de um controle à distância, manual e/ou automático;
- g) Os condutores e suas conexões devem prever isolamento, dimensionamento, identificação e aterramento;
- h) É proibida a ligação simultânea de mais de um aparelho à mesma tomada de corrente, salvo se a instalação foi projetada com essa finalidade;
- i) Os equipamentos de iluminação devem ser de tipo adequado ao local da instalação e possuir proteção externa adequada;
- j) Todo profissional de eletricidade deve estar apto a prestar primeiros socorros a acidentados, especialmente através das técnicas de realimentação cardiorrespiratória, bem como equipamentos de combate a incêndio (do tipo 3).

5. OBRIGAÇÕES ESPECÍFICAS DA CONTRATADA E DO CONTRATANTE

Além das obrigações relacionadas abaixo, informar as obrigações específicas da contratada e da contratante em relação ao objeto licitado.

5.1. OBRIGAÇÕES DA CONTRATADA

- a) Cumprir fielmente com todas as obrigações do Termo de Referência/Projeto Básico;
- b) Atender a todas as solicitações de contratação efetuadas durante a vigência do Contrato;
- c) Manter todas as condições de habilitação e qualificações exigidas na licitação;

- d) Assumir a responsabilidade pelos encargos sociais e outros, pertinentes ao fornecimento do(s) produto(s), bem como taxas, impostos, fretes e demais despesas, diretas e indiretas, incidentes sobre o(s) mesmo(s);
- e) Responsabilizar-se por todas e quaisquer despesas, inclusive despesa de natureza previdenciária, fiscal, trabalhista ou civil, bem como emolumentos, ônus ou encargos de qualquer espécie e origem, pertinentes à execução do objeto do Contrato;
- f) Responsabilizar-se por quaisquer danos ou prejuízos, físicos ou materiais, causados à CONTRATANTE ou a terceiros, pelos seus prepostos, advindos de imperícia, negligência, imprudência ou desrespeito às normas de segurança, quando da execução do fornecimento;
- g) Submeter-se à fiscalização por parte da Contratante;
- h) A contratada é responsável por obter e manter, durante todo o prazo de vigência do contrato, todas as autorizações, alvarás e licenças, seja de que natureza forem, porventura exigidas para a o cumprimento do objeto licitado;
- i) É permitida a subcontratação das atividades denominadas no presente instrumento como pertencentes à área externa;

5.2. OBRIGAÇÕES DA CONTRATANTE

- a) Emitir Contrato do(s) objeto(s) licitado(s);
- b) Comunicar à Contratada toda e qualquer ocorrência relacionada com a aquisição do(s) produto(s);
- c) Pagar à CONTRATADA o preço ajustado, de acordo com a forma de pagamento estipulada no Edital;
- d) Rejeitar, no todo ou em parte, o(s) produto(s) entregue(s) pela Contratada fora das especificações do edital;
- e) Fiscalizar e acompanhar a execução do Contrato, segundo seu interesse, sob os aspectos qualitativos e quantitativos, relatando irregularidades, quando for o caso;
- f) Aplicar as sanções administrativas, quando se fizerem necessárias;
- g) Prestar as informações e os esclarecimentos que venham a ser solicitados pela Contratada;

6. PRAZO DE VIGÊNCIA DO CONTRATO E PRAZO DE EXECUÇÃO/ENTREGA DO OBJETO, INDICANDO SE HAVERÁ POSSIBILIDADE DE PRORROGAÇÃO

6.1. LOTE 1

O prazo para a execução dos serviços presentes no **LOTE 1** é de 120 (cento e vinte) dias, contado a partir da emissão da Ordem de Serviço e o prazo de vigência do contrato é de 180 (cento e oitenta) dias, contados a partir da assinatura do contrato. Esses prazos poderão ser prorrogados a exclusivo critério da empresa SCPAR Porto de Imbituba S.A., e conforme Art. 141 e Art. 142 do Regulamento de Licitações e Contratos da SCPAR Porto de Imbituba.

As atividades deverão ser desenvolvidas conforme Cronograma de Execução fornecido pela empresa contratante, cabendo à empresa contratada para os serviços em questão atentar para as respectivas etapas correspondentes aos seus serviços e cumprir rigorosamente os prazos de execução predeterminados.

6.2. LOTE 2

O prazo para a execução dos serviços presentes no **LOTE 2** é de 90 (noventa) dias, contado a partir da emissão da Ordem de Serviço e o prazo de vigência do contrato é de 120 (cento e vinte) dias, contados a partir da assinatura do contrato. Esses prazos poderão ser prorrogados a exclusivo critério da

empresa SCPAR Porto de Imbituba S.A., e conforme Art. 141 e Art. 142 do Regulamento de Licitações e Contratos da SCPAR Porto de Imbituba.

Art. 141. Os prazos de início de etapas de execução, de conclusão e de entrega admitem prorrogações extraordinárias, mantidas as demais cláusulas do contrato e assegurada a manutenção de seu equilíbrio econômico-financeiro, desde que ocorra algum dos seguintes motivos, devidamente expressos no processo:

I - alteração qualitativa do projeto ou de suas especificações pela SCPAR Porto de Imbituba;

II - superveniência de fato excepcional ou imprevisível, ou previsível de consequências incalculáveis, estranho à vontade das partes, que altere fundamentalmente as condições de execução do contrato;

III - retardamento na expedição da Ordem de Serviço ou Ordem de Fornecimento, ou congênere, interrupção da execução do contrato ou diminuição do ritmo do trabalho, por ordem e no interesse da SCPAR Porto de Imbituba;

IV - aumento das quantidades inicialmente previstas no contrato;

V - impedimento de execução do contrato por fato ou ato de terceiro reconhecido pela SCPAR Porto de Imbituba em documento contemporâneo à sua ocorrência;

VI - omissão ou atraso de providências a cargo da SCPAR Porto de Imbituba, inclusive quanto aos pagamentos previstos de que resulte, diretamente, impedimento ou retardamento na execução do contrato, sem prejuízo das sanções legais aplicáveis aos responsáveis.

Parágrafo único - Ocorrendo impedimento, paralisação ou sustação do contrato, o prazo ou cronograma de execução poderá ser prorrogado por período necessário a execução total do objeto.

Art. 142. Nas hipóteses em que não se verificar nenhuma das condições previstas no artigo anterior e o atraso no cumprimento do cronograma decorrer de culpa da contratada, os prazos de início de etapas de execução, de conclusão, de entrega e de vigência contratual poderão prorrogados, a critério da SCPAR Porto de Imbituba, aplicando-se à contratada, neste caso, as sanções previstas no instrumento convocatório e contratual e sem operar qualquer recomposição de preços, a fim de atender o interesse público.

7. FORMA DE RECEBIMENTO E ACEITE DO OBJETO

Para ambos os LOTES, o Termo de Recebimento Provisório só será emitido após a aprovação do fiscal do contrato, na qual deverá cumprir os prazos estabelecidos e seguir as diretrizes e especificações contidas neste Projeto Básico.

O Termo de Recebimento Definitivo só poderá ser emitido ao término do prazo de vigência do contrato, para garantir que não houve vícios ou defeitos na execução dos serviços, iniciando-se a contagem do prazo previsto no artigo 618 do Código Civil da Lei nº 10.406/02.

8. FORMA E CONDIÇÕES DE PAGAMENTO.

8.1. LOTE 1

A quantia será paga após o término dos serviços previstos em Ordem de Serviço, sendo pagos mensalmente conforme boletins de medição emitidos pela equipe de fiscalização do contrato.

Para efeitos de pagamento, será considerado entregue o produto/serviço completamente instalado ou realizado, de acordo com o quantitativo e composições do anexo.

8.2. LOTE 2

Pela perfeita execução do objeto licitado, a CONTRATANTE efetuará o pagamento do preço proposto pela licitante vencedora. O pagamento será efetuado após a conclusão dos serviços solicitados através de um pagamento único.

DANIEL D. PLENTZ

Agente de Obras e Infraestrutura – Arquitetura
SCPar Porto de Imbituba S.A.

MAIRO PUCCINI SERRALHA

Gerente de Obras
SCPar Porto de Imbituba S.A.

LISTA DE ANEXOS

- Anexo I.A** – Projeto Arquitetônico – LOTE 1 – PORTARIAS 1 e 2;
- Anexo I.B** – Projeto Elétrico Prancha 1/3 – LOTE 1 – PORTARIA 1;
- Anexo I.C** – Projeto Elétrico Prancha 2/3 – LOTE 1 – PORTARIA 2;
- Anexo I.D** – Projeto Elétrico Prancha 3/3 – LOTE 1 – PORTARIAS 1 e 2;
- Anexo I.E** – Memorial Descritivo Elétrico – LOTE 1 – PORTARIAS 1 e 2;
- Anexo I.F** – Projeto Hidrossanitário – LOTE 1 – PORTARIA 1;
- Anexo I.G** – Projeto Hidrossanitário – LOTE 1 – PORTARIA 2;
- Anexo I.H** – Memorial Descritivo Hidrossanitário – LOTE 1 – PORTARIAS 1 e 2;
- Anexo I.I** – Memória de Cálculo – LOTE 1 – PORTARIAS 1 e 2;
- Anexo I.J** – Cronograma Físico – LOTES 1 e 2;

Disponíveis em anexo e no endereço eletrônico www.portodeimbituba.com.br, link licitações.

ANEXOS II.A / II.B

MODELOS DE PROPOSTA DE PREÇO LOTE 1 E LOTE 2

Prezados Senhores:

1 - De acordo com o estabelecido no instrumento convocatório da Licitação em epígrafe, informamos nossa proposta:

Anexo II.A – Modelo de Proposta de Preço LOTE 1;

Anexo II.B – Modelo de Proposta de Preço LOTE 2;

Disponíveis em anexo e no endereço eletrônico www.portodeimbituba.com.br, link licitações.

2 - No caso de adjudicação do contrato, o representante da nossa empresa que assinará o contrato será o Sr.(a.) _____ qualificação _____ (Gerente/Sócio/Proprietário).

3 - Prazo de Validade da Proposta: _____ dias. (Prazo por extenso).

4 - Os preços contidos nesta proposta incluem todos os custos e despesas, tais como: custos diretos e indiretos, tributos incidentes, taxa de administração, materiais, serviços, encargos sociais, trabalhistas, seguros, frete, embalagens, lucro e outros necessários ao cumprimento integral do objeto do Edital de Pregão Eletrônico nº 022/2020 e seus Anexos.

Obs.: Esta proposta deverá ser preenchida em papel timbrado da empresa e assinada pelo(s) seu(s) representante(s) legal (is) ou procurado devidamente habilitado.

RAZÃO SOCIAL					
CNPJ Nº			ENDEREÇO		
COMPLEMENTO		CEP	MUNICÍPIO		UF
TELEFONE	E-MAIL		BANCO	AGÊNCIA	CONTA CORRENTE
REPRESENTANTE LEGAL		CPF	TELEFONE	E-MAIL	

Local e data:

Assinatura/Carimbo

ANEXO III

MODELO DE DECLARAÇÃO DE ATENDIMENTO DOS REQUISITOS DE HABILITAÇÃO, DE CONFIDENCIALIDADE, DE INEXISTENCIA DE IMPEDIMENTOS À CONTRATAÇÃO, DE AUTENTICIDADE DE INFORMAÇÕES E DOCUMENTOS E DE POLÍTICA ANTICORRUPÇÃO.

....., ora denominada Licitante, inscrita no CNPJ nº, por intermédio de seu representante legal o(a) Sr(a)....., portador(a) da Carteira de Identidade nº..... e do CPF nº, **DECLARA:**

- 1) Para efeitos do atendimento às normas legais e editalícias, que atende plenamente as condições de habilitação estabelecidas neste edital.
- 2) Comprometer-se a não divulgar ou transferir a terceiros, sob qualquer pretexto, bem como manter em absoluta confidencialidade, as informações e outros dados técnicos confidenciais, que a SCPAR Porto de Imbituba S.A. transmitir a nossa equipe técnica, prepostos ou empregados, desde que necessárias para execução dos trabalhos objeto deste edital, tomando para isso as providências cabíveis para a proteção das informações e dados técnicos confidenciais recebidos.
- 3) Que inexistem impedimentos à contratação, nos termos do artigo 38 da Lei nº 13.303, de 2016 e da Lei Estadual nº 16.493/14, não estando suspensa de participar de licitações e declarando não haver nada que a impeça de contratar com a Administração Pública.
- 4) Para os devidos fins de direito, sob as penas da lei, que as informações prestadas e documentos que apresento para participar deste procedimento Licitatório, por mim entregues, são verdadeiros e autênticos (fieis a verdade e condizentes com a realidade dos fatos à época). Fico ciente através desse documento declaratório que a falsidade dessa declaração configura crime previsto no Código Penal Brasileiro, passível de apuração na forma da Lei bem como pode ser enquadrada como litigância de Má-Fé.
- 5) Que têm conhecimento das normas previstas na legislação dentre as quais as Leis nºs 8.429/1992 e 12.846/2013, seus regulamentos e eventuais outras aplicáveis;
- 6) Que se compromete em não adotar práticas ou procedimentos que se enquadrem nas hipóteses previstas nas leis e regulamentos mencionados no item anterior e se comprometem em exigir o mesmo pelos terceiros por elas contratados;
- 7) Que se compromete em notificar à Controladoria-Geral do Estado qualquer irregularidade que tiverem conhecimento acerca da execução do contrato;
- 8) Que têm ciência que a violação de qualquer das obrigações previstas na Instrução Normativa CGE/SEA nº 01/2020 (Publicada no Diário Oficial do Estado de Santa Catarina de 02/04/2020 - Edição nº 21.236), além de outras, é causa para a rescisão unilateral do contrato, sem prejuízo da cobrança das perdas e danos, inclusive danos potenciais, causados à parte inocente e das multas pactuadas.

_____, ____ de _____ de 20XX.

Nome e assinatura do responsável pela empresa

ANEXO IV

MINUTA DO CONTRATO

CONTRATO Nº XXX/20XX, SISTEMA DE GESTÃO DE PROCESSOS ELETRÔNICOS - SGP-E, PIMB Nº 1451/2020, PARA FORNECIMENTO E INSTALAÇÃO DE 02 CONTÊINERES DE 40 PÉS, AMBOS PARA SERVIREM COMO BASE DE APOIO À FAMÍLIA DOS CAMINHONEIROS QUE ADENTRAM AO PORTO DE IMBITUBA, E OUTRO LOTE PARA FABRICAÇÃO, FORNECIMENTO E INSTALAÇÃO DE 02 CONTEINERES (MÓDULO HABITÁVEL) SOB MEDIDA PARA SERVIR COMO BASE DOS CONFERENTES E VIGILANTES NO CAIS 2 DO PORTO DE IMBITUBA, firmado entre a SCPAR Porto de Imbituba S.A. e a empresa _____, na forma abaixo.

CONTRATANTE

SCPAR PORTO DE IMBITUBA S.A.	
CNPJ: 17.315.067/0001-18	
ENDEREÇO: Av. Getúlio Vargas, S/N	
CEP: 88.780-000	MUNICÍPIO: IMBITUBA/SC
REPRESENTANTE(S) LEGAL(IS):	
NOME:	
CPF/MF	CARGO: DIRETOR PRESIDENTE
NOME:	
CPF/MF:	CARGO: DIRETOR

CONTRATADA

CNPJ:	
ENDEREÇO:	
CEP:	MUNICÍPIO:
REPRESENTANTE(S) LEGAL(IS):	
NOME:	
CPF/MF:	CARGO:

As partes acima identificadas resolvem firmar o presente contrato para **FORNECIMENTO E INSTALAÇÃO DE 02 CONTÊINERES DE 40 PÉS, AMBOS PARA SERVIREM COMO BASE DE APOIO À FAMÍLIA DOS CAMINHONEIROS QUE ADENTRAM AO PORTO DE**

IMBITUBA, E OUTRO LOTE PARA FABRICAÇÃO, FORNECIMENTO E INSTALAÇÃO DE 02 CONTEINERES (MÓDULO HABITÁVEL) SOB MEDIDA PARA SERVIR COMO BASE DOS CONFERENTES E VIGILANTES NO CAIS 2 DO PORTO DE IMBITUBA decorrente do edital de Pregão Eletrônico nº 022/2020, Sistema de Gestão de Processos Eletrônicos - SGP-e, PIMB Nº 1451/2020, nos termos e condições a seguir:

CLÁUSULA PRIMEIRA – Do Objeto e da execução

O objeto deste contrato consiste no **FORNECIMENTO E INSTALAÇÃO DE 02 CONTÊINERES DE 40 PÉS, AMBOS PARA SERVIREM COMO BASE DE APOIO À FAMÍLIA DOS CAMINHONEIROS QUE ADENTRAM AO PORTO DE IMBITUBA, E OUTRO LOTE PARA FABRICAÇÃO, FORNECIMENTO E INSTALAÇÃO DE 02 CONTEINERES (MÓDULO HABITÁVEL) SOB MEDIDA PARA SERVIR COMO BASE DOS CONFERENTES E VIGILANTES NO CAIS 2 DO PORTO DE IMBITUBA**, conforme Anexo I – Termo de Referência – do Edital de Pregão Eletrônico nº 022/2020.

§2º O presente contrato será executado pelo regime de empreitada por preço global.

§3º Fazem parte do presente contrato, vinculando e obrigando as partes, o Termo de Referência e demais obrigações constantes do Edital nº 022/2020 e a proposta de preço da Contratada.

§4º Este contrato será regido pela Lei nº 10.520/02, Lei nº 13.303/2016, Regulamento de Licitações e Contratos da SCPAR Porto de Imbituba S.A. e pelos preceitos de direito público, aplicando-se-lhe, supletivamente os princípios da teoria geral dos contratos e as disposições de direito privado.

CLÁUSULA SEGUNDA – Do Preço, Condições de Pagamento e Reajuste.

I - Do Preço

O objeto do presente contrato importa no valor total de **R\$**

Serviço/aquisição	Quantidade	Unidade	Valor Unitário (R\$)	Valor Total Orçado (R\$)

II - Das Condições de Pagamento

O pagamento será:

LOTE 1

A quantia será paga após o término dos serviços previstos em Ordem de Serviço, sendo pagos mensalmente conforme boletins de medição emitidos pela equipe de fiscalização do contrato.

Para efeitos de pagamento, será considerado entregue o produto/serviço completamente instalado ou realizado, de acordo com o quantitativo e composições do anexo.

LOTE 2

Pela perfeita execução do objeto licitado, a CONTRATANTE efetuará o pagamento do preço proposto pela licitante vencedora. O pagamento será efetuado após a conclusão dos serviços solicitados através de um pagamento único.

Sustado se verificada execução defeituosa do Contrato, ou enquanto persistirem restrições quanto aos serviços prestados no período a que a mesma se refere. Também será sustado o pagamento se

existente débito pendente de satisfação para com a Contratante ou com terceiros, relacionados com o Contrato.

Feito em até 15 (quinze) dias após a emissão da Nota Fiscal, por meio de boleto bancário.

§1º A nota fiscal somente será emitida após autorização prévia e expressa da Contratante.

§2º Vencido o prazo estabelecido e não efetuado o pagamento, os valores serão corrigidos com base nos mesmos critérios adotados para a atualização das obrigações tributárias, em observância ao que dispõe o artigo 117 da Constituição Estadual e o artigo 125, inciso IV, do Regulamento de Licitações e Contratos da SCPAR Porto de Imbituba.

III- Do reajuste dos preços

A revisão dos preços poderá ser concedida, pelo Contratante, a partir da análise da solicitação que demonstre a alteração dos custos, a ser encaminhada pela Contratada à (ao) Contratante, nos termos do art. 81 da Lei Federal nº 13.303/2016.

CLÁUSULA TERCEIRA – Dos prazos, da execução e da vigência

9.9.1 Prazo de Vigência e execução do Contrato:

LOTE 1 O prazo para a execução dos serviços presentes no **LOTE 1** é de 120 (cento e vinte) dias, contado a partir da emissão da Ordem de Serviço e o prazo de vigência do contrato é de 180 (cento e oitenta) dias, contados a partir da assinatura do contrato. Esses prazos poderão ser prorrogados a exclusivo critério da empresa SCPAR Porto de Imbituba S.A., e conforme Art. 141 e Art. 142 do Regulamento de Licitações e Contratos da SCPAR Porto de Imbituba.

As atividades deverão ser desenvolvidas conforme Cronograma de Execução fornecido pela empresa contratante, cabendo à empresa contratada para os serviços em questão atentar para as respectivas etapas correspondentes aos seus serviços e cumprir rigorosamente os prazos de execução predeterminados.

LOTE 2 O prazo para a execução dos serviços presentes no **LOTE 2** é de 90 (noventa) dias, contado a partir da emissão da Ordem de Serviço e o prazo de vigência do contrato é de 120 (cento e vinte) dias, contados a partir da assinatura do contrato. Esses prazos poderão ser prorrogados a exclusivo critério da empresa SCPAR Porto de Imbituba S.A., e conforme Art. 141 e Art. 142 do Regulamento de Licitações e Contratos da SCPAR Porto de Imbituba.

O prazo de execução dos serviços serão contados após o envio da “Autorização de Fornecimento” pela Contratante, devidamente expressa e documentada. Ressalta-se que o prazo deverá ser atendido sem atrasos, sujeito a multa contratual.

CLÁUSULA QUARTA – Da Dotação Orçamentária

As despesas decorrentes da execução do objeto do presente Contrato correrão à conta de recursos próprios da Contratante.

CLÁUSULA QUINTA – DAS OBRIGAÇÕES DA CONTRATADA

Além de outras obrigações estabelecidas neste Instrumento, em seus anexos ou nas leis vigentes, particularmente na Lei nº 13.303/2016, ou que entrarem em vigor, constituem obrigações do Contratado:

- a) atender a todas as solicitações de contratação efetuadas durante a vigência do Contrato;
- b) manter todas as condições de habilitação e qualificações exigidas no Edital de Pregão Eletrônico nº 022/2020;
- c) assumir a responsabilidade pelos encargos sociais e outros, pertinentes ao fornecimento do(s) produto(s)/à execução dos serviços, bem como taxas, impostos, fretes e demais despesas, diretas e indiretas, incidentes sobre o(s) mesmo(s);
- d) responsabilizar-se por todas e quaisquer despesas, inclusive despesa de natureza previdenciária, fiscal, trabalhista ou civil, bem como emolumentos, ônus ou encargos de qualquer espécie e origem, pertinentes à execução do objeto do Contrato;
- e) reparar, corrigir, remover, reconstruir ou substituir, às suas expensas, no total ou em parte, o objeto do contrato em que se verificarem vícios, defeitos ou incorreções resultantes da execução ou de materiais empregados, e responderá por danos causados diretamente a terceiros ou à empresa pública ou sociedade de economia mista, independentemente da comprovação de sua culpa ou dolo na execução do contrato;
- f) submeter-se à fiscalização por parte do Contratante;
- g) obter e manter, durante todo o prazo de vigência do contrato, todas as autorizações, alvarás e licenças, seja de que natureza forem, porventura exigidas para a o cumprimento do objeto licitado;
- h) cumprir com exatidão todos os termos e condições fixados pelo Termo de Referência – Anexo I ao Edital de Pregão Eletrônico nº 022/2020.
- i) designar 01 (um) preposto como responsável pelo Contrato firmado com a Contratante, para participar de eventuais reuniões e ser o interlocutor do Contratado, zelando pelo fiel cumprimento das obrigações previstas neste Instrumento.
- j) comunicar obrigatória e previamente à Contratante, por carta e/ou e-mail, o recebimento de qualquer determinação, inclusive as provenientes de decisões ou sentenças judiciais, que implique débito ou bloqueio na conta corrente e/ou conta salário, na qual o beneficiário recebe o crédito do Contratante.
- k) Para o LOTE 1, será permitida a subcontratação dos serviços designados como pertencentes à Área Externa e dos serviços de frete do endereço da empresa até o local de instalação do contêiner neste Porto. Todavia, será mantida a inteira e direta responsabilidade da Contratada perante SCPAR Porto de Imbituba S.A., independente da opção pela subcontratação. É vedada a subcontratação de empresa ou consórcio que tenha participado do procedimento licitatório do qual se originou a contratação ou participado direta ou indiretamente, da elaboração de projeto básico ou executivo.
- l) Para o LOTE 2, será permitida a subcontratação dos serviços de frete do endereço da empresa até o local de instalação do contêiner neste Porto. Todavia, será mantida a inteira e direta responsabilidade da Contratada perante SCPAR Porto de Imbituba S.A., independente da opção pela subcontratação. É vedada a subcontratação de empresa ou consórcio que tenha participado do procedimento licitatório do qual se originou a contratação ou participado direta ou indiretamente, da elaboração de projeto básico ou executivo.

CLÁUSULA SEXTA – DAS OBRIGAÇÕES DA CONTRATANTE

A CONTRATANTE obrigar-se-á a:

- a) emitir Contrato do(s) objeto(s) licitado(s);
- b) comunicar à Contratada toda e qualquer ocorrência relacionada com a aquisição do(s) produto(s)/serviços;
- c) pagar à Contratada o preço ajustado, de acordo com a forma de pagamento estipulada no Edital de Pregão Eletrônico nº 022/2020;

- d) rejeitar, no todo ou em parte, o(s) produto(s) entregue(s) pela Contratada fora das especificações do edital;
- e) fiscalizar e acompanhar a execução do Contrato, segundo seu interesse, sob os aspectos qualitativos e quantitativos, relatando irregularidades, quando for o caso;
- f) aplicar as sanções administrativas, quando se fizerem necessárias;
- g) prestar as informações e os esclarecimentos que venham a ser solicitados pela Contratada.

CLÁUSULA SÉTIMA – Da Fiscalização

A Contratante exercerá, através de trabalhador indicado pela diretoria da SCPAR Porto de Imbituba S.A., a fiscalização dos serviços, observando o fiel cumprimento do disposto neste Contrato.

Parágrafo único – A fiscalização de que trata esta Cláusula, não exclui nem reduz a responsabilidade da Contratada, inclusive perante terceiros, por qualquer irregularidade e, na ocorrência desta, não implica corresponsabilidade da Contratante.

CLÁUSULA OITAVA - Matriz De Riscos

A SCPAR Porto de Imbituba e a Contratada, tendo como premissa a obtenção do melhor custo contratual mediante a alocação do risco à parte com maior capacidade para geri-lo e absorvê-lo, identificam os riscos decorrentes da relação contratual e, sem prejuízo de outras previsões contratuais, estabelecem os respectivos responsáveis na Matriz de Riscos conforme abaixo:

Parágrafo Primeiro - É vedada a celebração de aditivos decorrentes de eventos supervenientes alocados na Matriz de Riscos como de responsabilidade da Contratada.

CATEGORIA DO RISCO	DESCRIÇÃO	CONSEQUÊNCIA	MEDIDAS MITIGADORAS	ALOCÇÃO DO RISCO
Risco atinente ao Tempo da Execução	Atraso na execução do objeto contratual por culpa da Contratada.	Aumento do custo do produto e/ou do serviço.	Diligência da Contratada na execução contratual.	Contratada
	Fatos retardadores ou impeditivos da execução do Contrato próprios do risco ordinário da atividade empresarial ou da execução.	Aumento do custo do produto e/ou do serviço.	Planejamento empresarial.	Contratada
	Fatos retardadores ou impeditivos da execução do Contrato que não estejam na sua álea ordinária, tais como fatos do príncipe, caso fortuito ou de força maior, bem como o retardamento determinado pela SCPAR Porto de Imbituba, que comprovadamente repercute no preço da Contratada.	Aumento do custo do produto e/ou do serviço.	Revisão de preço.	SCPAR Porto de Imbituba
Risco da Atividade Empresarial	Alteração de enquadramento tributário, em razão do resultado ou de mudança da atividade empresarial, bem como por erro da Contratada na avaliação da hipótese de incidência tributária.	Aumento ou diminuição do lucro do Contratado.	Planejamento tributário.	Contratada
	Varição da taxa de câmbio.	Aumento ou diminuição do custo do produto	Instrumentos financeiros de proteção cambial	Contratada

		e/ou do serviço.	(hedge).	
	Elevação dos custos operacionais para o desenvolvimento da atividade empresarial em geral e para a execução do objeto em particular, tais como aumento de preço de insumos, prestadores de serviço e mão de obra.	Aumento do custo do produto e/ou do serviço.	Reajuste anual de preço.	SCPAR Porto de Imbituba
Riscos Trabalhista e Previdenciário	Responsabilização da SCPAR Porto de Imbituba por verbas trabalhistas e previdenciárias dos profissionais da Contratada alocados na execução do objeto contratual.	Geração de custos trabalhistas e/ou previdenciários para a SCPAR Porto de Imbituba, além de eventuais honorários advocatícios, multas e verbas sucumbenciais.	Ressarcimento, pela Contratada, ou retenção de pagamento e compensação com valores a este devidos, da quantia despendida pela SCPAR Porto de Imbituba.	Contratada
Risco Tributário e Fiscal (Não Tributário).	Responsabilização da SCPAR Porto de Imbituba por recolhimento indevido em valor menor ou maior que o necessário, ou ainda de ausência de recolhimento, quando devido, sem que haja culpa da SCPAR Porto de Imbituba.	Débito ou crédito tributário ou fiscal (não tributário).	Ressarcimento, pela Contratada, ou retenção de pagamento e compensação com valores a este devidos, da quantia despendida pela SCPAR Porto de Imbituba.	Contratada
Risco atinente ao Tempo da Execução	Materiais depositados na área portuária até a entrega provisória dos serviços	Avarias no material	Armazenamento de material em local apropriado	Contratada
	Falta de habilidade técnica na execução do serviço	Atraso na entrega de tarefas e aumento de custo	Treinamento de pessoal	Contratada
	Entrega de material em desacordo com o edital	Atraso na execução do serviço e contrato	Treinamento de pessoal responsável pelo fornecimento dos produtos	Contratada

	Não cumprimento de procedimentos específicos da NR 18 – Segurança do Trabalho da contratada e subcontratadas	Atraso na execução do serviço e contrato e/ou paralisação dos serviços	Exigir a documentação legal e assinatura de cláusulas de obrigação específica no contrato de cumprimento das normas relativas a segurança do trabalho	Contratada
	Transtornos relativos à obra (ruído, poeira, tráfego intenso, acúmulo de materiais, etc)	Atraso na execução do serviço e contrato e/ou paralisação dos serviços	Definir locais para descarte, recomendar práticas de logística e proteções necessárias para a obra	Contratada
	Falta de documentação legal das empresas subcontratadas	Atraso na execução do serviço e contrato	Solicitar documentação prevista em lei e acompanhar execução da obra	Contratada
	Atraso ou problema na locação de equipamentos de apoio de responsabilidade da contratada	Atraso na execução do serviço e contrato	Solicitar documentação prevista em lei e acompanhar execução da obra	Contratada
	Rejeição de material e serviço	Atraso na execução do serviço e contrato	Acompanhar frequentemente a execução da obra.	Contratada

CLÁUSULA NONA - Da Rescisão

Constituem motivo para rescisão do contrato, conforme Lei nº 13.303/2016 e Regulamento de Licitações e Contratos da SCPAR Porto de Imbituba:

I - o descumprimento de obrigações contratuais;

II - a alteração da pessoa do Contratado, mediante:

a) a subcontratação parcial do seu objeto, a cessão ou transferência, total ou parcial, a quem não atenda às condições de habilitação e sem prévia autorização da SCPAR Porto de Imbituba.

b) a fusão, cisão, incorporação, ou associação do Contratado com outrem sem prévia autorização da SCPAR Porto de Imbituba.

- III - o desatendimento das determinações regulares do gestor ou fiscal do contrato;
- IV - o cometimento reiterado de faltas na execução contratual;
- V - a dissolução da sociedade ou o falecimento do Contratado;
- VI - a decretação de falência ou a insolvência civil do Contratado;
- VII - a alteração social ou a modificação da finalidade ou da estrutura da Contratada, desde que prejudique a execução do contrato;
- VIII - o atraso nos pagamentos devidos pela SCPAR Porto de Imbituba decorrentes de obras, serviços ou fornecimentos, ou parcelas destes, já recebidos ou executados, salvo em caso de calamidade pública, grave perturbação da ordem interna ou guerra, assegurado ao Contratado o direito de optar pela suspensão do cumprimento de suas obrigações até que seja normalizada a situação;
- IX - a não liberação, por parte da SCPAR Porto de Imbituba, de área, local ou objeto para execução de obra, serviço ou fornecimento, nos prazos contratuais, bem como das fontes de materiais naturais especificadas no projeto;
- X - a ocorrência de caso fortuito, força maior ou fato do príncipe, regularmente comprovada, impeditiva da execução do contrato;
- XI - o descumprimento da proibição de trabalho noturno, perigoso ou insalubre a menores de 18 (dezoito) anos e de qualquer trabalho a menores de 16 (dezesseis) anos, salvo na condição de aprendiz, a partir de 14 (quatorze) anos;
- XII - o perecimento do objeto contratual, tornando impossível o prosseguimento da execução da avença;
- XIII - a não aceitação da recomposição do equilíbrio econômico-financeiro do contrato, uma vez comprovada em planilha de custos e pesquisas de mercado a redução dos encargos do Contratado;
- XIV - ter frustrado ou fraudado, mediante ajuste, combinação ou qualquer outro expediente, o caráter competitivo de procedimento licitatório;
- XV - ter afastado ou procurado afastar licitante, por meio de fraude ou oferecimento de vantagem de qualquer tipo; ter fraudado licitação ou contrato dela decorrente;
- XVI - ter criado, de modo fraudulento ou irregular, pessoa jurídica para participar de licitação ou celebrar contrato administrativo;
- XVII - ter obtido vantagem ou benefício indevido, de modo fraudulento, de modificações ou prorrogações de contratos celebrados com a SCPAR Porto de Imbituba, sem autorização em lei, no ato convocatório da licitação ou nos respectivos instrumentos contratuais;
- XVIII - ter manipulado ou fraudado o equilíbrio econômico-financeiro dos contratos celebrados com a SCPAR Porto de Imbituba;
- IX - ter dificultado atividade de investigação ou fiscalização de órgãos, entidades ou agentes públicos, ou ter intervindo em sua atuação, inclusive no âmbito das agências reguladoras e dos órgãos de fiscalização.

§1º rescisão do contrato com base nos incisos desta Cláusula poderá ocorrer por ato unilateral da Contratante, devendo ser assegurado o contraditório e o direito de prévia e ampla defesa.

§2º A rescisão poderá ser amigável, por acordo entre as partes, reduzida a termo no processo de contratação, desde que haja conveniência para a SCPAR Porto de Imbituba;

§3º A rescisão poderá ser judicial nos termos da legislação.

§4º Em caso de rescisão por inexecução total ou parcial do contrato, a Contratada reconhece os direitos desta Administração Pública, conforme previsto no art. 125, inciso X, do Regulamento de Licitações e Contratos da SCPAR Porto de Imbituba.

CLÁUSULA DÉCIMA - Das Sanções Administrativas

As empresas que não cumprirem as normas de licitação e as obrigações contratuais assumidas estarão sujeitas às sanções e penalidades estabelecidas na Lei Federal nº 13.303/2016 e Regulamento de Licitações e Contratos da SCPAR Porto de Imbituba, quais sejam:

I – Advertência.

II – Multa:

- a) 5% do valor máximo estabelecido para a licitação, em decorrência da interposição de recursos meramente procrastinatórios;
- b) 5% do valor máximo estabelecido para a licitação, em decorrência da não regularização da documentação de habilitação, nos termos do artigo 80, §5º, do Regulamento de Licitações e Contratos da SCPAR Porto de Imbituba;
- c) 5% do valor máximo estabelecido para a licitação, pela recusa em assinar o contrato, aceitar ou retirar o instrumento equivalente, dentro do prazo estabelecido pelo instrumento convocatório;
- d) 10% do valor correspondente à parcela não executada ou do saldo remanescente do contrato, nos demais casos de atraso;
- e) 20% sobre o valor da parcela não executada ou do saldo remanescente do contrato, no caso de inexecução parcial;
- f) 30% sobre o valor da parcela não executada ou do saldo remanescente do contrato, no caso de inexecução total.

III – Suspensão temporária de participação em licitação e impedimento de contratar com a SCPAR Porto de Imbituba, pelo prazo de até 2 (dois) anos;

§1º As penalidades aplicadas serão registradas no cadastro da Licitante/Contratada.

§2º Nenhum pagamento será realizado à Contratada enquanto pendente de liquidação qualquer obrigação financeira que lhe for imposta em virtude de penalidade ou inadimplência contratual.

§3º O pagamento de multa contratual não afasta o dever de indenizar o prejuízo a ela excedente suportado pela SCPAR Porto de Imbituba.

CLÁUSULA DÉCIMA PRIMEIRA – Da Política Anticorrupção

As Partes, por seus agentes públicos ou por seus sócios, acionistas, administradores e colaboradores:

I – Declaram que têm conhecimento das normas previstas na legislação, entre as quais nas Leis nºs 8.429/1992 e 12.846/2013, seus regulamentos e eventuais outras aplicáveis;

II – Comprometem-se em não adotar práticas ou procedimentos que se enquadrem nas hipóteses previstas nas leis e regulamentos mencionados no inciso I desta cláusula e se comprometem em exigir o mesmo pelos terceiros por elas contratados;

III – Comprometem-se em notificar à Controladoria-Geral do Estado qualquer irregularidade que tiverem conhecimento acerca da execução do contrato;

IV – Declaram que têm ciência que a violação de qualquer das obrigações previstas na Instrução Normativa CGE/SEA nº 01/2020 (Publicada no Diário Oficial do Estado de Santa Catarina de 02/04/2020 - Edição nº 21.236), além de outras, é causa para a rescisão unilateral do contrato, sem prejuízo da cobrança das perdas e danos, inclusive danos potenciais, causados à parte inocente e das multas pactuadas.

CLÁUSULA DÉCIMA SEGUNDA – Das Disposições Gerais

I - A Contratante poderá solicitar a qualquer tempo, quaisquer documentos da Contratada, para comprovação de regularidade de situação cadastral ou da contratação dos empregados envolvidos na prestação do serviço e demais documentos considerados pertinentes pela Contratante.

II - Todas as comunicações referentes à execução dos serviços contratados, inclusive qualquer alteração do estatuto social, razão social, CNPJ, dados bancários, endereço, telefone ou outros dados pertinentes, serão consideradas como regularmente feitas, se entregues ou remetidas pela Contratada na sede da Contratante, devidamente protocolizadas.

III - Só será permitida a permanência do empregado designado pela Contratada nas dependências da Contratante, durante o período em que estiver prestando os serviços.

IV - A Contratada poderá aceitar os acréscimos ou as supressões que se fizerem necessários, na forma dos § 1º do art. 81, da Lei 13.303/2016.

V - A celebração do presente Contrato não acarretará qualquer vínculo empregatício entre a Contratante e os empregados indicados pela Contratada para execução dos serviços. Caso a Contratante, a qualquer tempo, venha a ser notificada ou citada, administrativa ou judicialmente em relação a processos envolvendo obrigações trabalhistas ou previdenciárias pertinentes as relações de emprego, a Contratada obriga-se a responder pronta e exclusivamente perante tais reivindicações.

VI - A Contratada deverá manter, durante toda a execução do Contrato, compatibilidade com as obrigações assumidas, bem como com as condições de qualificação e habilitação exigidas pela legislação em vigor.

VII - Os casos omissos ou situações não explicitadas nas Cláusulas deste Contrato serão decididos segundo as disposições contidas na Lei n.º 13.303/2016 e suas alterações posteriores, Regulamento de Licitações e Contratos da SCPAR Porto de Imbituba S.A e demais regulamentos e normas administrativas.

CLÁUSULA DÉCIMA TERCEIRA - Do Foro

Fica eleito o foro da Comarca de Imbituba - SC para dirimir dúvidas ou questões oriundas do presente Contrato.

E por estarem justas e contratadas, as partes assinam o presente Instrumento Contratual em 2 (duas) vias iguais e rubricadas para todos os fins de direito, na presença das testemunhas abaixo.

Imbituba, xx de xxxxxxx de xxxx.

Pela SCPAR PORTO DE IMBITUBA S.A.

Pela CONTRATADA

Testemunhas:

NOME:

CPF:

NOME:

CPF: